

N° 2 Ø4,2x13 N° 3 Ø3x30

NEL CASO SI VOGLIA INSTALLARE IL KIT SU CONTROTELA GIÀ PROVISTI DI PORTA, SMONTARLA INSIEME ALLO STIPE E PROCEDERE COME SEGUE.
N.B. IL SISTEMA PUÒ ESSERE INSTALLATO SU PANNELLI PORTA DA 700 E OLTRÈ. IL SISTEMA NON PUÒ ESSERE INSTALLATO SU ANTE IN VETRO.

A

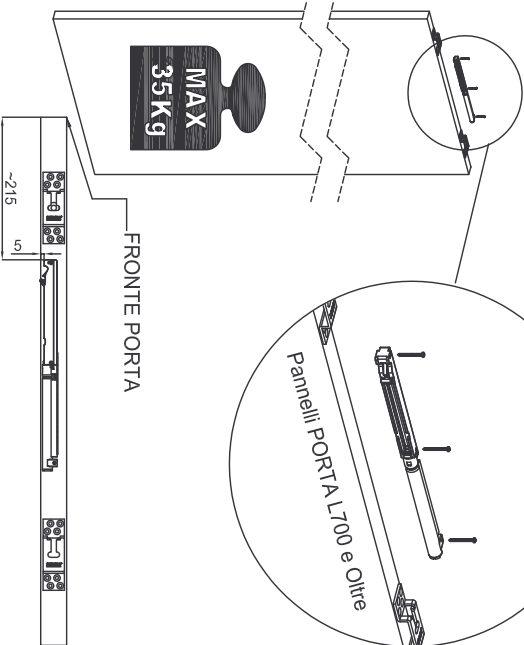
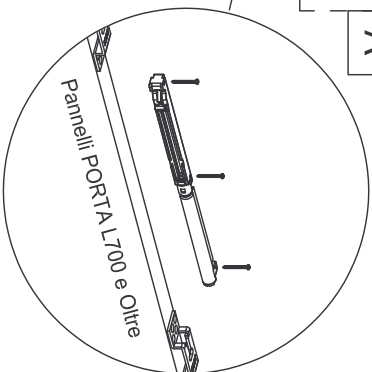

MONTARE IL FRENO SULLA PARTE SUPERIORE DELL'ANTA PRESTANDO ATTENZIONE ALLE QUOTE INDICATE. EVITARE DI FAR SPORGERE TROPPO IL FRENO AL DI FUORI DELL'ANTA PERCHÉ POTREBBE STRISCARE SUL TRAVERSO. FISSARE IL FRENO CON LE 3 VITI IN DOTAZIONE.

B

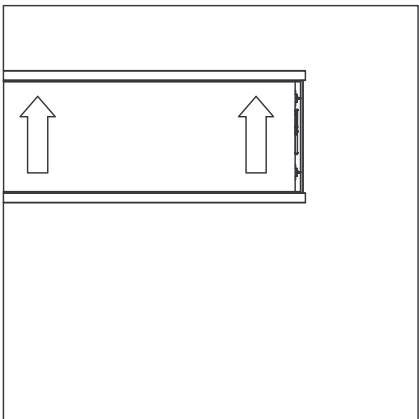

MONTARE L'ANTA SUL CONTROTELAIO E PORTARLA A BATTUTA SUL MONTANTE "A"

C

AVER CURA DI PRECARICARE IL FRENO PRIMA DI DETERMINARE IL PUNTO DI FISSAGGIO DEL RISCINTRO.

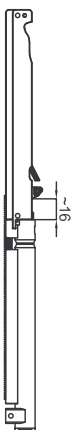

D

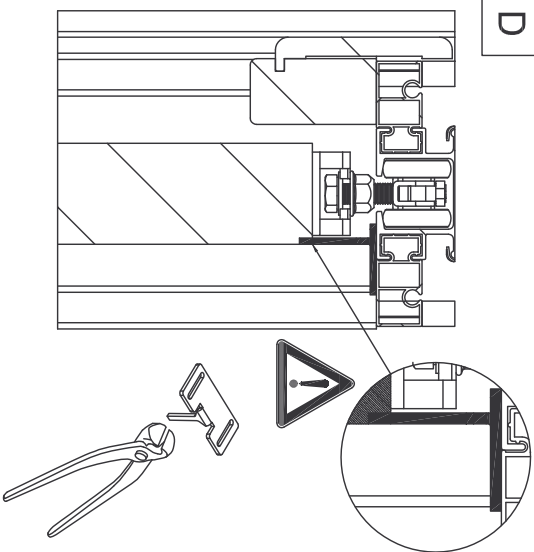

POSIZIONARE IL RISCINTRO NEL PUNTO DI AGGANCO E VERIFICARE CHE NON INTERFERISCA CON L'ANTA. SE COSÌ NON FOSSE, PROCEDERE AD ACCORCIARE IL RISCINTRO FINO AD EVITARE IL CONTATTO TRA LO STESSO E L'ANTA.

E

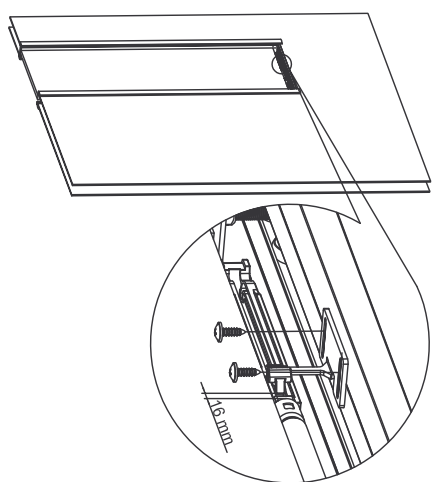

AVVITARE LE VITI SUL RISCINTRO FACENDOLO CONIUDERE ALLA PROPRIA SEDE SUL FRENO, UTILIZZANDO LE 2 VITI IN DOTAZIONE.

F

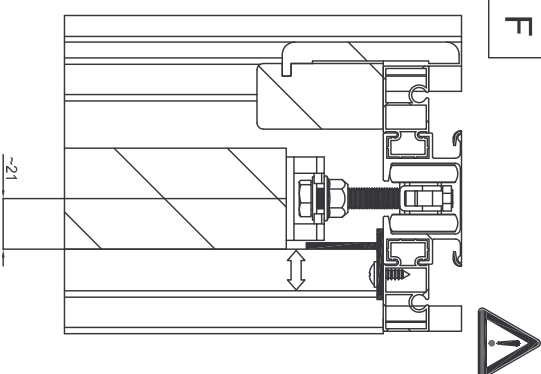

REGOLARE LA PROFONDITÀ DEL RISCINTRO FACENDOLO SCORRERE SULLE PROPRIE ASOLE, PRESTANDO ATTENZIONE CHE NON VADA AD INTERFERIRE CON LA PASTRA DI SOSPENSIONE DEL CARRELLI.

G

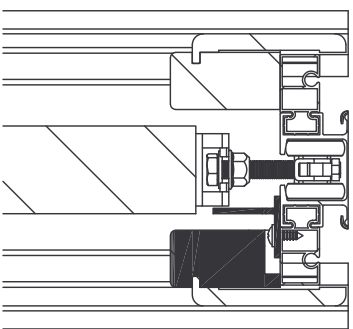

LAVORARE IL TRAVERSO COME DA FIGURA, PER RICAVARE LA SEDE PER IL RISCINTRO.

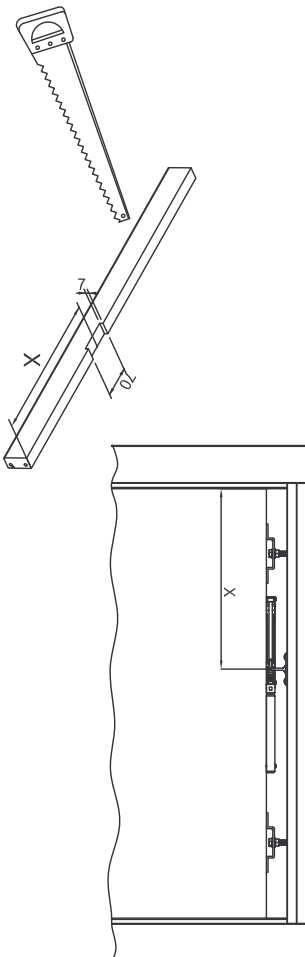

I dati pubblicati sono indicativi. SCRIGNO S.p.A. declina ogni responsabilità per le possibili inesattezze contenute, dovute ad errori di stampa, di trascrizione o per qualsiasi altro motivo e si riserva il diritto di apportare modifiche atte a migliorare i prodotti senza preavviso.