

**MEBA**  
sawing solutions.

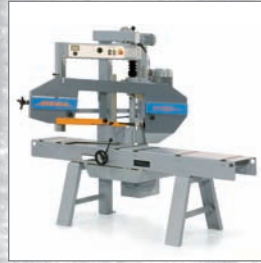

# MEBAE-cut



MEBASwing

MEBApro

MEBAeco

MEBamat

MEBAXtreme

MEBAsteel

MEBAtop

# MEBASwing

Die Universalhelfer:  
clever und unkompliziert.

Für jede Werkstatt bei jedem Einsatz

- Ergonomisch und leicht bedienbar
- Vielseitiger Einsatzbereich
- Optimales Preis- Leistungsverhältnis



## Highlights MEBASwing 260 DG

- Kompakte Bauform
- Schwenkbereich +/- 30° beidseitig



## Highlights MEBASwing 260 DG-HS

- Halbautomatischer Sägeablauf
- Hydraulische Materialspannung
- Hydraulisches Heben des Sägerahmens

## Highlights MEBASwing 320 G-HSS, 320 DG-HSS, 405 DG

- Stufenlos einstellbare Schnittgeschwindigkeit
- Hydraulische Vorschubsteuerung
- Hydraulisches Heben und Senken des Sägerahmens
- Hydraulisches Spannen des Materials
- Leistungsstarker frequenz geregelter Sägebandantrieb
- Schwenkbereich 30° rechts (G) / 45° links (DG)



**-MEBA-**  
sawing solutions.

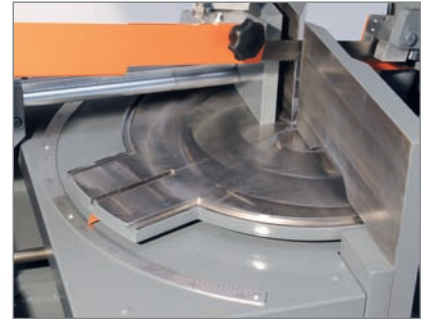

# MEBapro

High-tec auf engstem Raum.

Beispiellos in ihrer Klasse  
in Ausstattung und Leistung

## Highlights MEBapro 260 GP

- Einzigartige Gehrungsaufhängung mit digitaler Winkelanzeige:  
Alle empfindlichen Teile wie Drehlagerung, Gehrungsmesssystem und Gehrungsklemmung sind außerhalb des Schmutzbereichs und gut zugänglich
- Schwenkbereich +30° rechts
- Fortschrittlicher elektrischer Sägevorschub mit Spindeltechnik:  
Höchste Schnittleistung und Schnittqualität,  
dabei schonend für das Sägeband
- Stufenlos frequenz geregelter Sägebandantrieb
- Integrierte Materialauflage mit 2 Meter Rollenbahn
- Serienmäßig mit Minimalmengenschmierung ausgestattet

## Highlights MEBapro 260 AP

- 90° Automat in kompakter Bauweise für die Serienproduktion
- Kraftvolle Nachschubzange mit geschlossenem Rollengang
- Unkomplizierte und moderne NC-Steuerung
- Fortschrittlicher elektrischer Sägevorschub mit Spindeltechnik:  
Höchste Schnittleistung und Schnittqualität,  
dabei schonend für das Sägeband
- Stufenlos frequenz geregelter Sägebandantrieb
- Geschlossene Bauform:  
Mehr Sicherheit und Schutz vor Schmutz und Spänen
- Durchgängiger Einsatz von modernsten Kugelumlaufrollführungen:  
Leichtgängig, hochbelastbar, wartungsarm und spielfrei

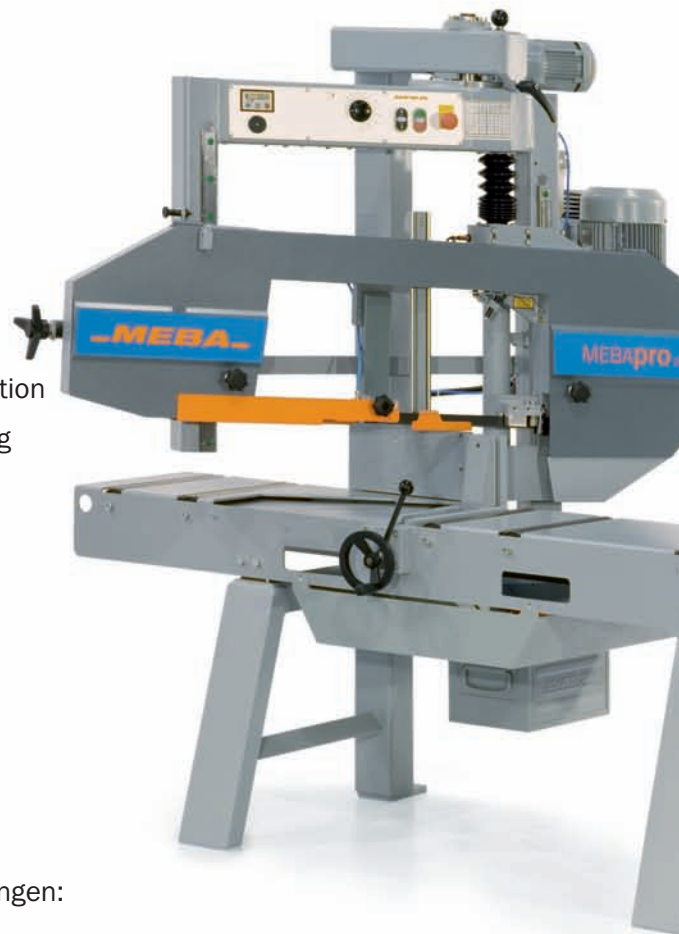

**MEBA**  
sawing solutions.

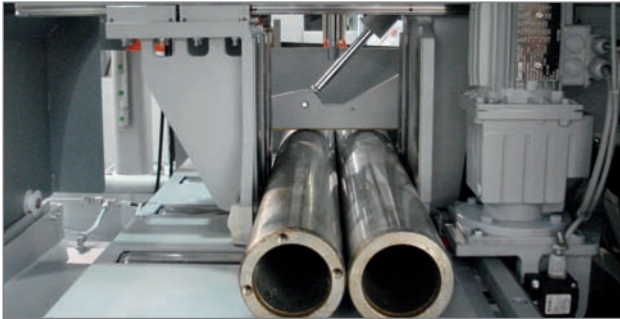

# MEBAeco

## Individualität von der Stange.

Das facettenreiche Programm verbindet kundenspezifische Anforderungen mit feinsten Technik

Von der halbautomatischen Geradschnittsäge bis hin zur automatischen Gehrungssäge

MEBAeco 335, 335 G, 335 DG, 335 A, 335 GA

MEBAeco 410, 410 DG, 410 A-1300

MEBAeco 510, 510 DG, 510 A-1300

### Highlights MEBAeco

- Einzigartiges und patentiertes Doppelgehrungssystem:  
Material wird immer rechthöckrig gespannt
- Zukunftsweisender elektrischer Sägevorschub mit Kugelrollspindel:  
Höchste Schnittleistung und Schnittqualität,  
dabei schonend für das Sägeband
- Stufenlos frequenzgeregelter Sägebandantrieb
- Durchgängiger Einsatz von modernsten Kugelumläufführungen:  
Leichtgängig, hochbelastbar, wartungsarm und spielfrei
- Ausgeklügeltes Baukastensystem für ein breiteres Anwendungsspektrum





**MEBA**  
sawing solutions.



## Die Multifunktionaltalente.

Einzigartige Doppelgehrungsautomaten  
mit ausgereifter Technik

MEBAeco 335 DGA

MEBAeco 410 DGA

MEBAeco 510 DGA

### Highlights MEBAeco Doppelgehrungsautomaten

- Touchscreen-Steuerung basierend auf dem Betriebssystem „Windows CE“

Die WEB-fähige Industriesteuerung kann vernetzt werden und bietet diverse Optionspakete:

- Teleservice zur Fernwartung
- Erstellung von Sägeprogrammen in der AV
- Import von Sägeprogrammen aus CAD mit DSTV-Schnittstelle und Datenexport

- Automatischer Materialvorschub:

In kompakter Bauform für kürzere Abschnitte oder mit flexibler Einschubzange in nahezu allen Längen lieferbar

- Exakte Positionierung des Materials durch Servopositioniertechnik

- Einzigartiges und patentiertes Doppelgehrungssystem:

Material wird immer rechtwinklig gespannt

- Zukunftsweisender elektrischer Sägevorschub mit Kugelrollspindel:

Höchste Schnittleistung und Schnittqualität, dabei schonend für das Sägeband

- Durchgängiger Einsatz von modernsten Kugelumlauflösungen:

Leichtgängig, hochbelastbar, wartungsarm und spielfrei



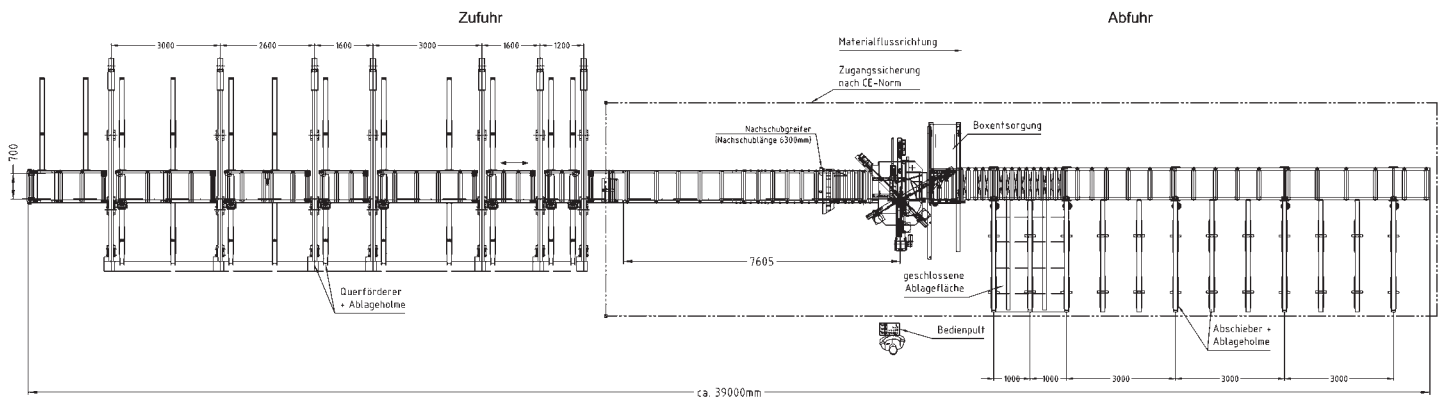

Wir realisieren kundenspezifische Sägeanlagen mit Materialhandling- und Längenmesssystemen in nahezu allen Automatisierungsgraden.



# MEBAe-cut

Leistungsstark. Sauber. Konsequenz.

Moderne, zukunftsweisende und ressourcenschonende Säge-technologie für hohe Ansprüche



## Highlights MEBAe-cut 300, 400, 500, 600

- Energieeffizienz: Konsequente Verwendung von elektrischen Antrieben für sauberes und schonendes Sägen
  - Materialspannung im Haupt- und Einschubspannstock
  - Zukunftsweisender elektrischer Sägevorschub mit Kugelrollspindel: Höchste Schnittleistung und Schnittqualität, dabei schonend für das Sägeband
- Späneentsorgung mit Kratzbandförderer beidseitig umsetzbar
- Schwenkbare Steuerpulte für flexible Bedienbarkeit
- Beidseitige Lagerung der Bandscheiben für hohe Stabilität
- All-in-one-Konzept: Säge ist mit allen wichtigen Funktionen ausgestattet

## Extra Highlights MEBAe-cut Automat

- Touchscreen-Steuerung basierend auf dem Betriebssystem „Windows CE“  
Die WEB-fähige Industriesteuerung kann vernetzt werden und bietet diverse Optionspakete:
  - Teleservice zur Fernwartung
  - Erstellung von Sägeprogrammen in der AV
  - Import von Sägeprogrammen aus CAD und DSTV-Schnittstelle und Datenexport
- Materialpositionierung über Kugelrollspindel mit Servomotor

## Einsatzbereich

- Für hohe Produktivität
- Dauereinsatz im Ein- und Mehrschichtbetrieb
- Sägen mit Hartmetallsägebändern



**MEBA**  
sawing solutions.

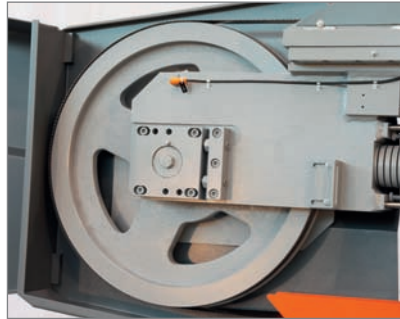

# MEBamat

Kraft. Ausdauer. Präzision.

Das Kraftpaket für den Dauereinsatz in der Serienproduktion für nahezu alle Materialien

## Highlights MEBamat 434

- 90° Automat in geschlossener Bauform:  
Mehr Sicherheit und Schutz vor Schmutz und Spänen
- Touchscreen-Steuerung basierend auf dem Betriebssystem "Windows CE"  
Die WEB-fähige Industriesteuerung kann vernetzt werden und bietet diverse Optionspakete:
  - Teleservice zur Fernwartung
  - Erstellung von Sägeprogrammen in der AV
  - Import von Sägeprogrammen aus CAD mit DSTV-Schnittstelle und Datenexport
- Zukunftsweisender elektrischer Sägevorschub mit Kugelrollspindel:  
Höchste Schnittleistung und Schnittqualität,  
dabei schonend für das Sägeband
- Materialeinschub  
Akkurate Positionierung über Kugelrollspindel mit Servomotor
- Durchgängiger Einsatz von modernsten Kugelumlauf Führungen:  
Leichtgängig, hochbelastbar, wartungsarm und spielfrei
- Beidseitiges Öffnen aller Spannstöcke für einen reibungslosen Sägeprozess
- Minimale Reststücklängen durch neuartiges Spannstocksystem

## Einsatzbereich

- Für maximale Produktivität
- Dauereinsatz im Ein- und Mehrschichtbetrieb
- Hochleistungssägen auch mit Hartmetallsägebändern
- Trennt mühelos schwer zerspanbare Werkstoffe



**-MEBA-**  
sawing solutions.

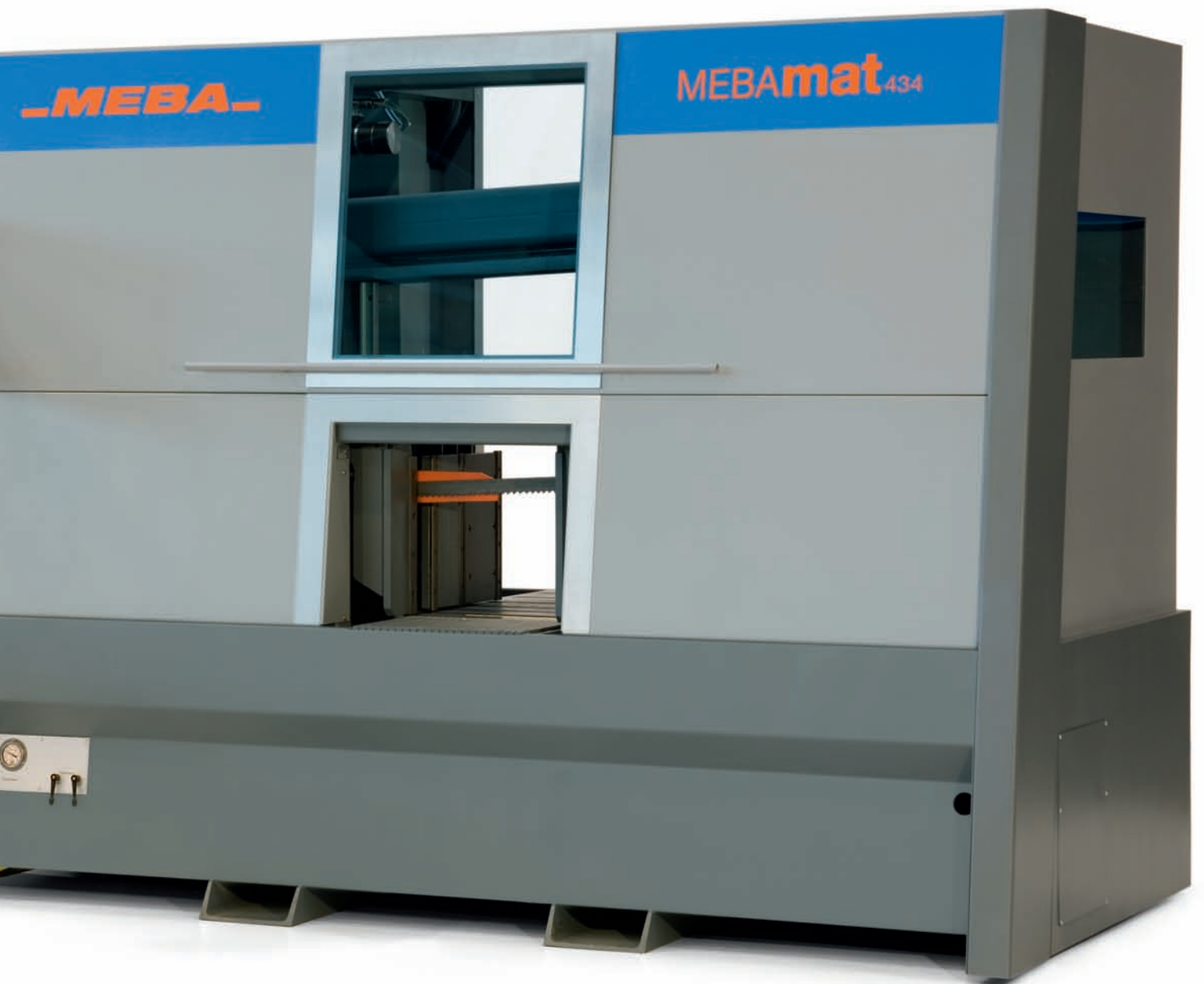
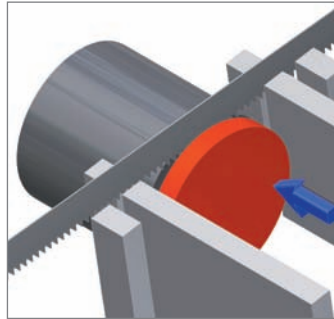

# MEBAextreme

## Hochleistung pur.

Für extreme Sägaufgaben  
und überragende Schnittleistung

MEBA**extreme** 800-510, 1140-510, 1250-510, 1250-800, 1000-1000, 1250-1000

### Highlights MEBA**extreme**

- 90° Halbautomat in schwerer Bauart
- Extrem robuster und starker Sägeantrieb
- Versenkbarer Spannstock für reibungslosen Materialtransport
- Feinfühliges Sägevorschubautomatik
- Höchste Schnittleistung und Schnittqualität, dabei schonend für das Sägeband
- Durchgängiger Einsatz von modernsten Kugelumläufführungen:  
Leichtgängig, hochbelastbar, wartungsarm und spielfrei

MEBA**extreme** 800-510 A, 800-600 A, 800-600 A-2300, 1000-1000 A

### Extra Highlights MEBA**extreme** Automat

- Automatischer Materialvorschub:  
In kompakter Bauform für kürzere  
Abschnitte oder mit flexibler  
Einschubzange in nahezu allen  
Längen lieferbar
- Exakte Positionierung des  
Materials durch Servo-  
positioniertechnik
- Touchscreen-Steuerung basierend auf  
dem Betriebssystem „Windows CE“  
Die WEB-fähige Industriesteuerung  
kann vernetzt werden und bietet  
diverse Optionspakete:
  - Teleservice zur Fernwartung
  - Erstellung von Sägeprogrammen in der AV
  - Import von Sägeprogrammen aus CAD und  
DSTV-Schnittstelle und Datenexport





**MEBA**  
sawing solutions.



# MEBAsteel

Die durchdachte Lösung für den Stahlbau.

Vereint beste Sägeleistungen  
mit angemessenem Investitionsvolumen

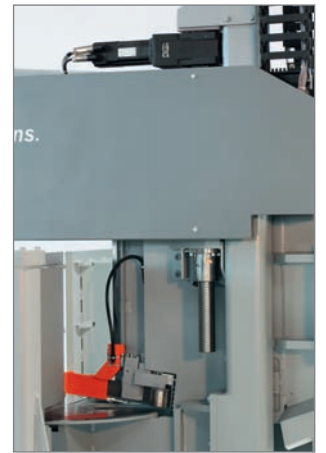

## Highlights MEBAsteel 1100 DG, 1250 DG

- NC Gehrungsschwenken  $\pm 30^\circ$  beidseitig
- $7^\circ$  Angriffswinkel für extrem schnelles Sägen von Profilen (1250 DG)
- Zukunftsweisender elektrischer Sägevorschub mit Kugelrollspindel:  
Höchste Schnittleistung und Schnittqualität, dabei schonend für das Sägeband
- Materialflussrichtung beidseitig möglich
- Extrem robuster und starker Sägeantrieb
- Durchgängiger Einsatz von modernsten Kugelumlauf Führungen:  
Leichtgängig, hochbelastbar, wartungsarm und spielfrei
- Integriertes Minimalmengenschmiersystem

## Highlights MEBAsteel 1100 DGA

- Doppelgehrungsautomat für verschiedenste Längen-  
und Winkelkombinationen
- Touchscreen-Steuerung basierend auf dem  
Betriebssystem „Windows CE“. Die WEB-fähige Industriesteuerung  
kann vernetzt werden und bietet diverse Optionspakete:
  - Teleservice zur Fernwartung
  - Erstellung von Sägeprogrammen in der AV
  - Import von Sägeprogrammen aus CAD mit DSTV-Schnittstelle und Datenexport
- Einzigartiges und patentiertes Doppelgehrungssystem:  
Material wird immer rechtwinklig gespannt
- Automatischer Materialvorschub:  
Mit flexibler Einschubzange in nahezu allen Längen lieferbar
- Exakte Positionierung des Materials durch Servopositioniertechnik



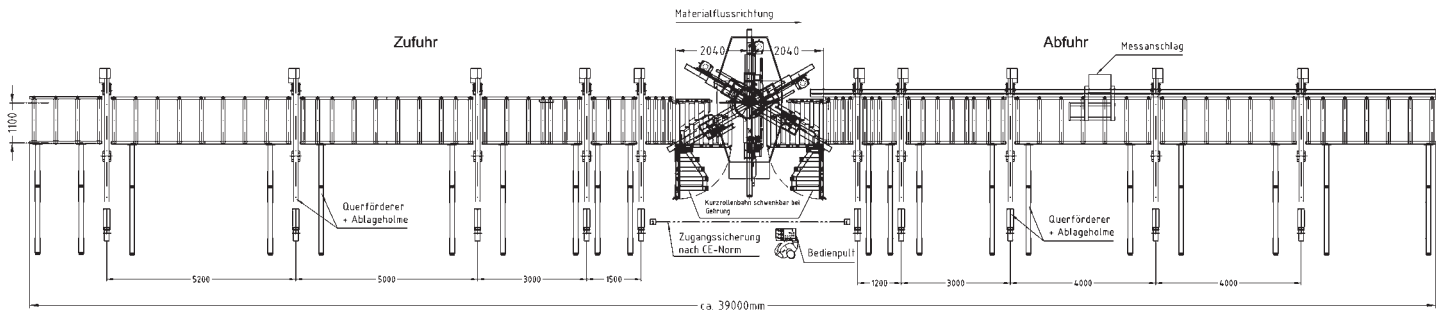

Wir realisieren kundenspezifische Sägeanlagen mit Materialhandlung- und Längenmesssystemen in nahezu allen Automatisierungsgraden.



# MEBAtop

## Die Revolution im Stahlbau.

Perfekt abgestimmt auf die Bedürfnisse von Materiallogistik und Sägaufgaben in Stahlbau und Stahlhandel

### Highlights MEBAtop

- Einzigartige Gehrungsaufhängung oberhalb des Materials bringt seither unerreichte Vorteile:
  - Großer Schwenkbereich bis zu  $\pm 30^\circ$  beidseitig
  - Materialflussrichtung beidseitig möglich
  - Materialspannung immer bei  $90^\circ$
  - Nahezu keine Reststücke
- Extrem robuster und starker Sägantrieb
- Durchgängige Materialrollenbahn, optimal angetrieben bis sehr nahe ans Sägeband
- Kurze Abschnitte werden problemlos in und aus der Maschine transportiert
- An der Materialanlagekante anhebbarer Spannstock für reibungslosen Materialfluss
- Reibungsloser Materialtransport durch beidseitiges Öffnen des Spannstocks und absenkbarer Auflagefläche

In Verbindung mit einer Bohranlage ermöglicht die MEBAtop eine bisher einzigartige Produktivität. In Zusammenarbeit mit der Firma Peddinghaus realisieren wir seit vielen Jahren weltweit Säge-Bohranlagen.

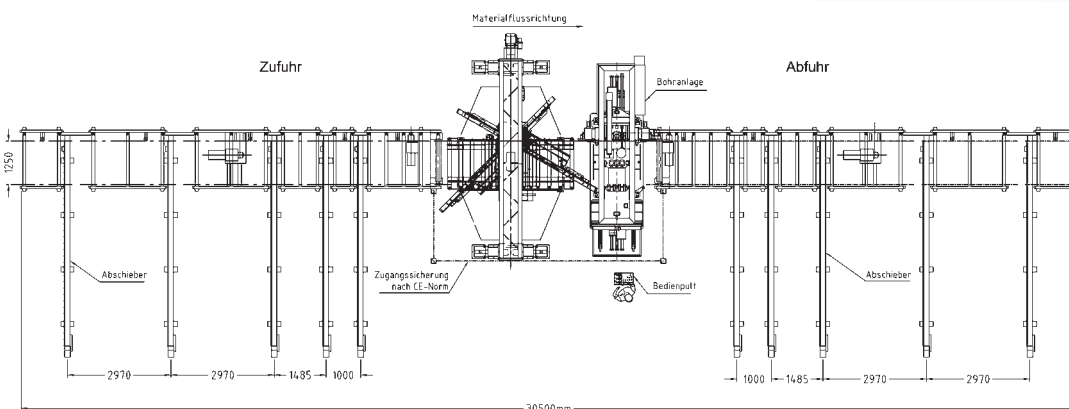
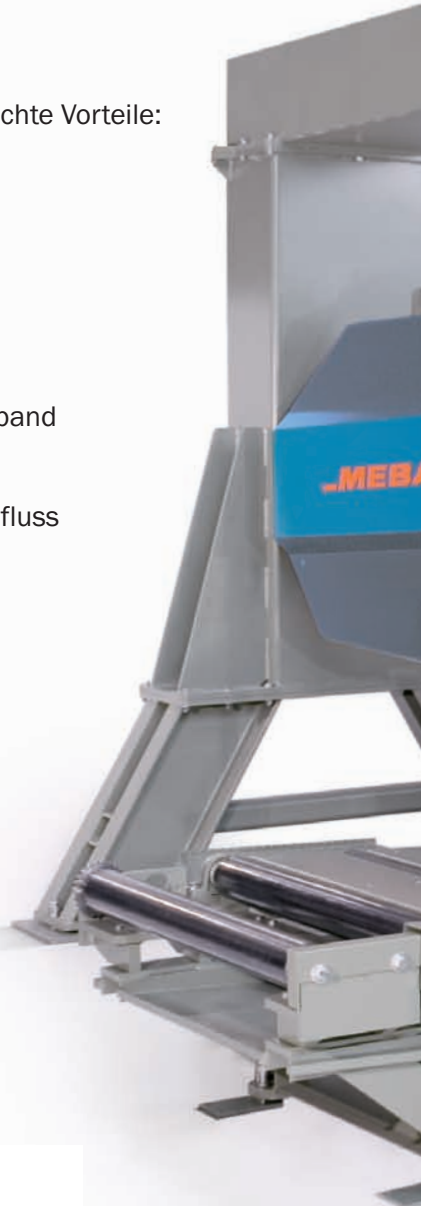

**MEBA**  
sawing solutions.





## Ein Unternehmen, eine Passion: Leistungsfähige, zufriedene MEBA Kunden.

Das inhabergeführte Familienunternehmen MEBA ist Spezialist für Metall-Bandsägemaschinen und zählt zu den weltweit führenden Herstellern der Branche.

MEBA bietet eine komplette Produktpalette an Sägelösungen, vom Halbautomaten bis hin zum Doppelgehrungsvollautomaten, für Handwerk, Metall- und Stahlbau, Fahrzeugbau sowie Maschinenbau und Schwerindustrie an. Auch kundenspezifische Sägeanlagen mit Materialhandling- und Längenmesssystemen in nahezu allen Automatisierungsgraden werden realisiert.

Der nach DIN EN 9001 zertifizierte und zu den „Top-Unternehmen der Spitzenregion Baden-Württemberg“ zugehörige Hersteller garantiert höchste Qualität: MEBA-Sägen werden nach neuesten Erkenntnissen der Technik konstruiert, weiterentwickelt und produziert. Das MEBA Produktionsteam arbeitet nach standardisierten Abläufen in einem hoch modernen Maschinenpark. Auf diese Weise entstehen so innovative Lösungen wie das Europapatentierete Gehrungssägen oder die High-Performance-Sägemaschinen der Produktserie MEBAe-cut, die als erste auf dem Markt komplett ohne Hydraulik auskommen, zum Wohle unserer Umwelt und zum Wohle unserer Ressourcen.

**TOP UNTERNEHMEN**

Alb-Donau | Biberach | Ulm **2013/2014**





## MEBADienstleistungen

- Maschinenberatung
- Technischer Kundendienst
- Reparatur & Wartung
- Inbetriebnahme & Einweisung
- Sägeschulung
- Ersatzteilservice
- Teleservice
- Sägebandservice
- Lohnfertigung
- Info-Material

**MEBA Metall-Bandsägemaschinen GmbH**  
Lindenstr. 6-8  
D-72589 Westerheim

Tel.: + 49 - 7333 - 9644 - 0  
Fax.: + 49 - 7333 - 9644 - 44  
info@meba-saw.de  
www.meba-saw.de