

TRUXTA^{4x4}



Die Zukunft von motorisierten
Schubkarren und Minidumpfern



BENDie 300
BENDie 450

Motorisierten BENDie Minidumpfern

Tufftruk Limited hat eine Reihe von äußerst manövrierfähigen und einfach zu bedienenden motorisierten TRUXTA Minidumpfern mit einem Elektro-, Benzin- oder Dieselmotor entwickelt.

Der neue BENDie 4x4 Minidumper erreicht sogar die kleinsten Ecken. Mit einer Breite von nur 73cm (B300) oder 85cm (B450) der TRUXTA 4x4 richtig kompakt und erreicht Stellen, wo andere Maschinen nicht hinkommen.

Dank des Knickchassis des BENDie Minidumper stellen Kurven und Ecken keinerlei Probleme für den TRUXTA dar. Sie lassen sich ohne heben oder manövrieren bewältigen. Dank des riesigen Fassungsvermögens von 300 kg oder 450 kg kommen Sie mit dem TRUXTA BENDie Minidumper in und um Gärten, Grünanlagen, Baustelle ein ganzes Stück voran.

Die stabile und robuste Maschine passt ohne Weiteres durch herkömmliche Türöffnungen (73cm B300 oder 85cm B450). Sie lässt sich einfach von einem zum anderen Gelände transportieren und ist hinreichend kompakt zum Lagern.

TRUXTA 300 kg Knicklenkung
TRUXTA 450 kg Knicklenkung



TRUXTA stabil und praktisch

In Aktion –Der große Vorteil besteht darin, dass der Bediener dank der leichten Lenkung des BENDie keine körperlichen Anstrengungen unternehmen oder rohe Kraft aufwenden muss.

Die äußerst leichte Griffbedienung (keine mechanischen Getriebe) erfordert keinen Kraftaufwand. Ein zuverlässiges Bremssystem mit Totmanschalter bietet dem Bediener jederzeit Sicherheit.

Sogar beim Kippen gewährleistet der zweistufige automatische Kippbehälter ein optimales Gleichgewicht - selbst bei voller Beladung.

TRUXTA Werkzeuge

TRUXTA verfügt über eine Reihe von einfach zu befestigenden Werkzeugen für verschiedene Anwendungen. Die neue TRUXTA Plattform lässt sich auf und zu klappen. Die Zugvorrichtung kann je nach Größe des Anhängers in verschiedenen Höhen eingestellt werden.





- Die patentierte **Knicklenkung** gewährt eine einzigartige Manövrierfähigkeit. Kompakt, manövrierfähig und dennoch mit einer gigantischen Ladefähigkeit von 300 kg oder 450 kg im Kippbehälter sowie Traktionsreifen als Standardausstattung.
- Eine **robuste** Konstruktion für den intensiven Gebrauch und ein stabiler Kippmechanismus für Materialien aller Art und schwieriges Gelände.
- Ein **zuverlässiges** Bremssystem mit Totmannschalter und intuitive hydrostatische Bedienelemente garantieren eine maximale Sicherheit für den Bediener.
- **Leichter** Zugang zum Tankverschluss und zu den Bereichen für die tägliche Wartung.
- **Einzigartig** auch als batteriebetriebene Ausführung für eine leise und umweltfreundliche Grünflächenpflege oder für den Hausgebrauch erhältlich.

TRUXTA 4x4



TRUXTA hydrostatische Bedienelemente

TRUXTA Benzin, Diesel und Elektro sind mit einer leicht zu bedienenden hydrostatischen Griffbedienung ausgestattet: **squeeze & go.**

Minidumper von TRUXTA haben eine lange Lebensdauer, ein hydrostatisches System, keine durchrutschenden Riemen, sind hermetisch geschlossen und wartungsfrei.

Der zweistufige automatische Kippbehälter TRUXTA kippt ohne manuelles Heben.

TRUXTA Elektro verfügt über ein regeneratives Bremssystem zur Unterstützung des Bremsvorgangs. Dadurch wird Energie im Akku erzeugt, um die Effizienz und Reichweite zu erhöhen.



TRUXTA^{4x4} BENDie

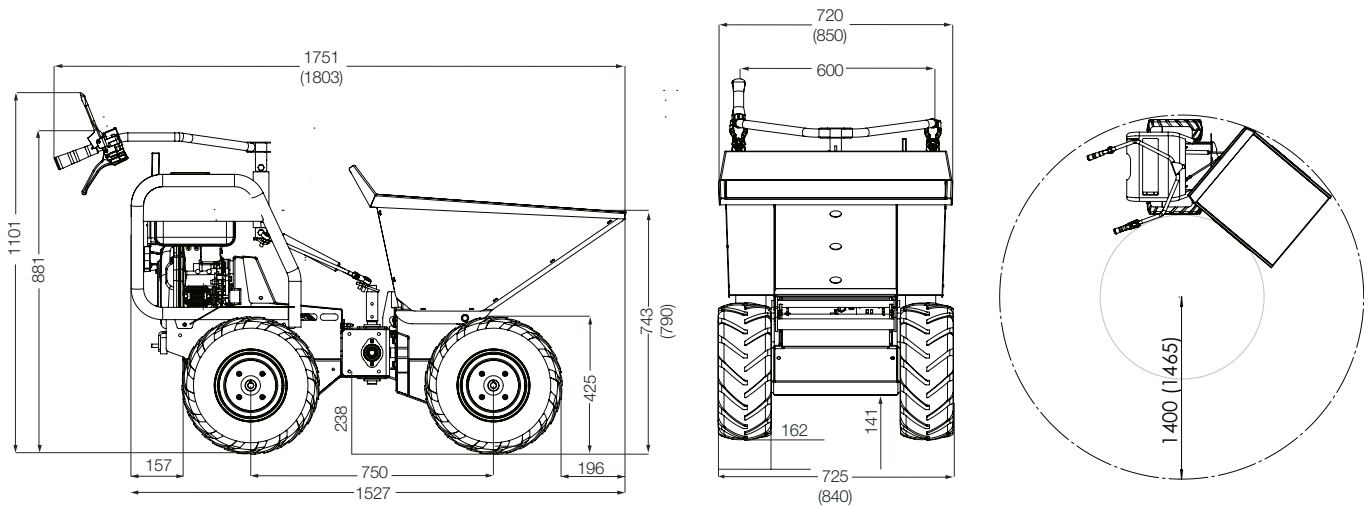

Abmessungen B300 BENDie (B450 BENDie). Alle Abmessungen sind in Millimeter, sofern nicht anders angegeben.

Wenderadius.

Spezifikationen

B300 BENDie				B450 BENDie			
Model	Benzin B300G	Diesel B300D	Elektrisch B300E	Model	Benzin B450G	Diesel B450D	Elektrisch B450E
Motor/Leistung (kW)/PS	Honda GX 160 (3.6) 4.8	Yanmar L48 (3.5) 4.7	DC bürstenloser Motor 1000W/24v	Motor/Leistung (kW)/PS	Honda GX 200 (4.1) 5.5	Yanmar L48 (3.5) 4.7	DC bürstenloser Motor 1300W/24v
Kraftstoffart	Bleifrei 4-Takt-Benzin	Diesel	2 x 12 V Batterien	Kraftstoffart	Bleifrei 4-Takt-Benzin	Diesel	2 x 12 V Batterien
Tankinhalt	3,1 Liter	2,5 Liter		Tankinhalt	3,1 Liter	2,5 Liter	
Max. (kg) Fassungsvermögen	300kg / 7ft ³ / 0.2m ³			Max. (kg) Fassungsvermögen	450kg / 10.6ft ³ / 0.3m ³		
Eigengewicht (kg)	170	201	224	Eigengewicht (kg)	180	219	255
Max. Gefälle	25°	25°	25°	Max. Gefälle	25°	25°	25°
Antrieb & Steuerung	Hydrostatisches System		24 V Motorgetriebe	Antrieb & Steuerung	Hydrostatisches System		24 V Motorgetriebe
Bremssystem	Zuverlässiger Totmannschalter (internationale Patente beantragt)			Bremssystem	Zuverlässiger Totmannschalter (internationale Patente beantragt)		
Reifen	Traktionsreifen standardmäßig, Rasenreifen optional erhältlich			Reifen	Traktionsreifen standardmäßig, Rasenreifen optional erhältlich		
Fahrgeschwindigkeit vorwärts	0 – 6.5 km/u		0-6 km/u	Fahrgeschwindigkeit vorwärts	0 – 6.5 km/u		0-6 km/u
Rückwärts	0-2.4 km/u		0-2.4 km/u	Rückwärts	0-2.4 km/u		0-2.4 km/u
Schallpegel (dB)	< 94	< 100	< 69	Schallpegel (dB)	< 94	< 100	< 69
Vibrationen Hände Arme	3.6 m/s ²	3.8 m/s ²	2.5 m/s ²	Vibrationen Hände Arme	4.6 m/s ²	3.8 m/s ²	2.5 m/s ²

Für alle Tufftruk Maschinen gilt eine Garantie von 12 Monaten. Wir behalten uns das Recht vor, Spezifikationen ohne vorherige Ankündigung zu ändern.

07/2016

Für mehr Informationen,
nehmen sie bitte Kontakt zu uns auf

www.truxta.com

 Hergestellt in Großbritannien

For sales enquiries call **T:** +44 1298 84687
E: office@tufftruk.co.uk www.truxta.com

Tufftruk Limited, Trading as TRUXTA
 The Croft, Sheen, Nr. Buxton, Derbyshire SK17 0EU