

# CHAÎNES À PLAQUES ATTACHES K - conformes à la norme ISO 606

## APPLICATIONS

Convoyeurs et machines spéciales, montage sur des transporteurs utilisant 2 ou plusieurs chaînes en parallèle.

**EXPÉDITION POSSIBLE SOUS 48 HEURES**

pour les références indiquées  
**50M MAXIMUM** (nous consulter)

APPARIEMENT POSSIBLE POUR PLUS DE PRÉCISION

K1C



K3L



**\*\* PLAQUES ATTACHES K1C  
TOUS LES 2 PAS D'UN CÔTÉ  
SUR MAILLON EXTÉRIEUR  
DISPONIBLES SUR STOCK**

**K1C** : Equerre courte à 1 trou

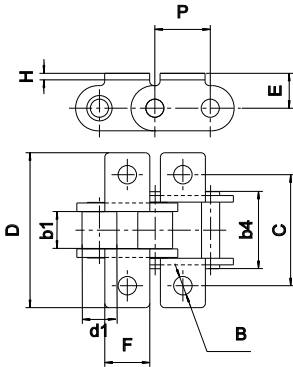

## PLAQUES ATTACHES COURTES K1C

montage possible tous les pas d'un ou des deux côtés sauf 17T  
(tous les 2 pas au moins, sur maillons extérieurs d'un ou des deux côtés)

Dimensions en mm

ISO 606	SEDIS	Pas P	GAMME SEDIS				CHAÎNE VERTE	d1 max.	b1 min.	b4 max.	B min.	C nom.	D max.	E nom.	F max.	G nom.	H nom.
			ALPHA Premium	ALPHA Premium INOX	DELTA® HR	DELTA® Titanium 2											
<b>Attaches K1C sur maillon EXTÉRIEUR</b>																	
06B-1	3N	9,525	x		x	x	6,35	5,77	12,50	3,10	19,85	29,05	6,55	8,30			1
08B-1	7N	12,7	**		x	x	(1) 8,51	7,75	16,60	4,30	25,40	37,95	9,20	10,70			1,3
10B-1	11N	15,875	x		x	x	(1) 10,16	9,65	19,00	5,30	31,75	46,65	10,60	13,80			1,6
12B-1	13N	19,05	**		x	x	(1) 12,07	11,68	22,30	7,12	38,10	61,00	13,80	16,50			1,8
16B-1	15T	25,4	x	x	x	x	(1) 15,88	17,02	35,10	8,40	50,80	74,00	16,15	20,76			3
20B-1	17T	31,75	x		x	x	19,05	19,56	40,50	8,40	63,50	96,00	20,10	25,76			3,5
(*)	18T	38,1	x		x	x	25,40	25,40	53,10	11,00	88,00	129,00	25,00	38,00			5
<b>Attaches K1C sur maillon INTÉRIEUR</b>																	
08B-1	7N	12,7	x		x	x	8,51	7,75	16,60	4,30	25,40	35,55	9,20	10,70			1,6
10B-1	11N	15,875	x		x	x	10,16	9,65	19,00	5,30	31,75	42,65	10,60	13,80			1,6
12B-1	13N	19,05	x		x	x	12,07	11,68	22,30	7,12	38,10	57,00	13,80	16,50			1,8
16B-1	15T	25,4	x		x	x	15,88	17,02	35,10	8,40	50,80	74,00	16,15	20,76			3,9
20B-1	17T	31,75	x		x	x	19,05	19,56	40,50	8,40	63,50	96,00	20,10	25,76			4,5

## PLAQUES ATTACHES LONGUES K1L-K2L-K3L

montage tous les deux pas minimum (un ou deux côtés)

**K1L** : Equerre longue à 1 trou

**K2L** : Equerre longue à 2 trous

**K3L** : Equerre longue à 3 trous

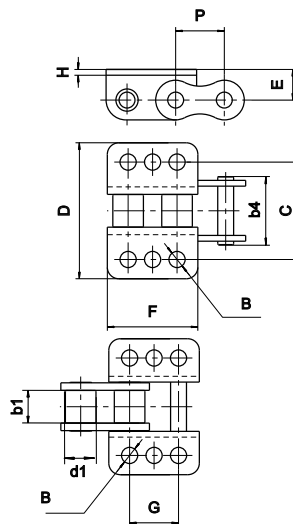

<b>Attaches K1L sur Maillon EXTÉRIEUR</b>																	
06B-1	3N	9,525	x		x	x	6,35	5,77	12,50	3,10	19,85	29,05	6,55	17,70			1,00
08B-1	7N	12,7	x		x	x	(1) 8,51	7,75	16,60	4,30	25,40	37,95	9,20	24,50			1,30
10B-1	11N	15,875	x		x	x	(1) 10,16	9,65	19,00	5,30	31,75	46,65	10,60	29,50			1,60
12B-1	13N	19,05	x		x	x	(1) 12,07	11,68	22,30				Utiliser K3L				
16B-1	15T	25,4	x	x	x	x	(1) 15,88	17,02	35,10	8,40	50,80	74,00	16,15	47,20			3,00
<b>Attaches K1L sur Maillon INTÉRIEUR</b>																	
08B-1	7N	12,7	x		x	x	8,51	7,75	16,60	4,30	25,40	35,55	9,20	24,50			1,60
16B-1	15T	25,4	x		x	x	(1) 15,88	17,02	35,10	8,40	50,80	74,00	16,15	47,20			3,90
<b>Attaches K2L sur Maillon EXTÉRIEUR</b>																	
06B-1	3N	9,525	x		x	x	6,35	5,77	12,50	3,10	19,85	29,05	6,55	17,70			1,00
08B-1	7N	12,7	x		x	x	(1) 8,51	7,75	16,60	4,80	25,40	37,95	9,20	24,50	12,70		1,30
10B-1	11N	15,875	x		x	x	(1) 10,16	9,65	19,00	5,30	31,75	46,65	10,60	29,50	15,88		1,60
12B-1	13N	19,05	x		x	x	(1) 12,07	11,68	22,30				Utiliser K3L				
16B-1	15T	25,4	x	x	x	x	(1) 15,88	17,02	35,10	8,40	50,80	74,00	16,15	47,20	25,40		3,00
(*)	17T	31,75	x		x	x	19,05	19,56	40,50	10,40	69,00	100,00	21,00	57,50	31,70		3,50
(*)	18T	38,1	x		x	x	25,40	25,40	53,10	12,40	88,00	126,00	28,00	72,00	38,10		5,00
28B-1	20T	44,45	x		x	x	27,94	30,99	65,10	13,50	88,90	125,00	28,90	79,60	45,00		6,35
(*)	80-1	25,4	x		x	x	15,88	15,87	33,05	8,40	47,90	71,00	16,15	47,20	25,40		3,00
<b>Attaches K2L sur Maillon INTÉRIEUR</b>																	
08B-1	7N	12,7	x		x	x	8,51	7,75	16,60	4,80	25,40	35,55	9,20	24,50	12,70		1,30
10B-1	11N	15,875	x		x	x	10,16	9,65	19,00	5,30	31,75	42,65	10,60	29,50	15,88		1,60
16B-1	15T	25,4	x		x	x	(1) 15,88	17,02	35,10	8,40	50,80	74,00	16,15	47,20	25,40		3,90
(*)	17T	31,75	x		x	x	19,05	19,56	40,50	10,40	69	100,00	21,00	57,50	31,7		3,50
<b>Attaches K3L sur Maillon EXTÉRIEUR</b>																	
12B-1	13N	19,05	x	x	x	x	(1) 12,07	11,68	22,30	6,40	38,10	61,00	13,80	35,10	19,05		1,80
16B-1	15T	25,4	x	x	x	x	(1) 15,88	17,02	35,10	8,40	50,80	74,00	16,15	47,20	25,40		3,00
(*)	17T	31,75	x		x	x	19,05	19,56	40,5	8,4	63,5	94	20,2	58,2	31,75		3,5
<b>Attaches K3L sur Maillon INTÉRIEUR</b>																	
16B-1	15T	25,4	x		x	x	(1) 15,88	17,02	35,10	8,40	50,80	74,00	16,15	47,20	25,40		3,90

(\*) Attention, les côtes de ces équerres ne sont pas normalisées

## CHAÎNES A PAS LONG - conformes à la norme ISO 1275

<b>Attaches K1, K2 sur Maillon EXTÉRIEUR</b>																	
210A	2050	31,75	x		x	x	(1) 10,16	9,65	20,45	5,30	31,60	50,60	12,00	28,00	15,90		2,00
<b>Attaches K5 sur Maillon EXTÉRIEUR</b>																	
212A	2060	38,1	x		x	x	(1) 11,91	12,65	25,40	6,50	38,60	57,50	12,00	55,50	38,10		2,35

(1) : Références en version Lube Free. En version Delta® VERTE, nous consulter

Exécution possible en chaînes doubles et triples

Chaîne 2060 à équerre K5



# CHAÎNES À PLAQUES ATTACHES TYPE B

Attaches non conformes à la norme ISO 606, montées sur une chaîne conforme à la norme ISO 606

## APPLICATIONS

Convoyeurs, montage sur des transporteurs utilisant généralement 2 chaînes en parallèle.

APPARIEMENT POSSIBLE POUR PLUS DE PRÉCISION

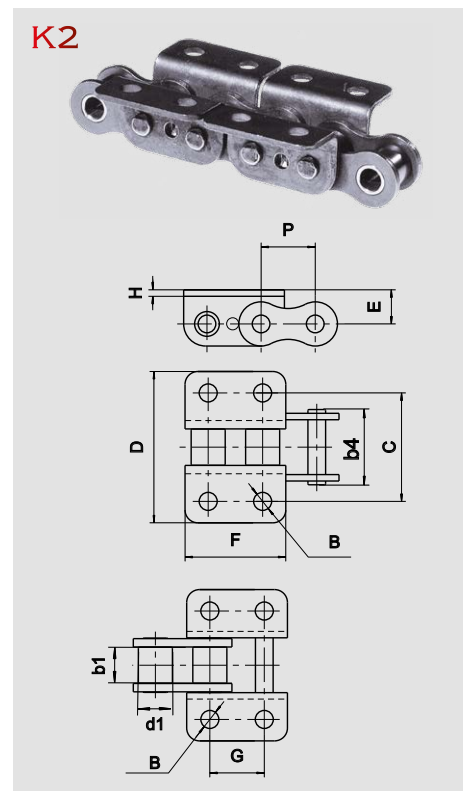
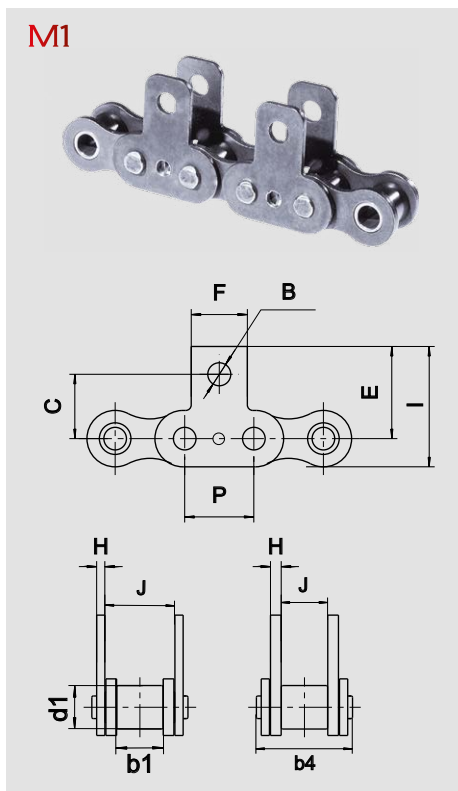
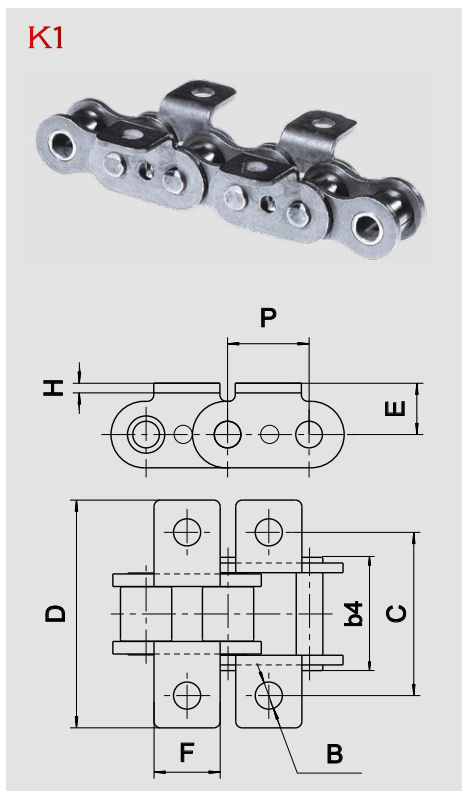

Dimensions en mm

Références		Pas P	GAMMES SEDIS					d1	b1	b4	B	C	D	E	F	G	H	I	J
ISO 606	SEDIS		ALPHA Premium	ALPHA Premium INOX	DELTA® HR	DELTA Titanium 2	CHAÎNE VERTE												
							max.	min.	max.	min.	nom.	max.	nom.	max.	nom.	min.	max.	min.	
<b>Attaches K1 sur maillon EXTERIEUR</b>																			
08B-1	7N	12,7	x	x	x	x	(1) 8,51	7,75	16,6	4,30	23,80	36,80	9,20	10,70		1,30			
10B-1	11N	15,875	x	x	x	x	(1) 10,16	9,65	19,0	5,30	31,75	45,00	10,60	13,80		1,60			
<b>Attaches K1 sur maillon INTERIEUR</b>																			
08B-1	7N	12,7	x		x	x	8,51	7,75	16,6	4,30	23,80	32,90	9,20	10,70		1,60			
10B-1	11N	15,875	x		x	x	10,16	9,65	19,0	5,30	31,75	41,00	10,60	13,80		1,60			
<b>Attaches M1 sur maillon EXTERIEUR</b>																			
08B-1	7N	12,7	x	x	x	x	(1) 8,51	7,75	16,6	4,30	12,70		19,00	10,70		1,30	25,10	11,45	
10B-1	11N	15,875	x	x	x	x	(1) 10,16	9,65	19,0	5,30	15,90		23,00	13,80		1,60	30,05	13,30	
12B-1	13N	19,05	x		x	x	(1) 12,07	11,68	22,3	7,12	22,20		32,45	16,50		1,80	40,75	15,75	
<b>Attaches M1 sur maillon INTERIEUR</b>																			
08B-1	7N	12,7	x		x	x	8,51	7,75	16,6	4,30	12,70		19,00	10,70		1,60	25,10	7,75	
10B-1	11N	15,875	x		x	x	10,16	9,65	19,0	5,30	15,90		23,00	13,80		1,60	30,05	9,65	
12B-1	13N	19,05	x		x	x	12,07	11,68	22,3	7,12	22,20		32,45	16,50		1,80	40,75	11,68	
<b>Attaches K2 sur maillon EXTERIEUR</b>																			
12B-1	13N	19,05	x		x	x	(1) 12,07	11,68	22,3	5,52	34,90	52,00	11,70	35,10	19,05	1,80			
<b>Attaches K2 sur maillon INTERIEUR</b>																			
12B-1	13N	19,05	x		x	x	12,07	11,68	22,3	5,52	34,90	48,50	11,70	35,10	19,05	1,80			
<b>Attaches M2 sur maillon EXTERIEUR</b>																			
12B-1	13N	19,05	x		x	x	(1) 12,07	11,68	22,3	5,6	17,65	35,1	26,15	34,45	19,05	1,80			

(1) : Références en version Lube Free. En version Delta® VERTE, nous consulter

Pour connaître les résistances à la traction des chaînes se reporter aux tableaux des pages 20 & 21.

APPLICATIONS

Convoyeurs, montage sur des transporteurs utilisant généralement 2 chaînes en parallèle.

APPARIEMENT POSSIBLE POUR PLUS DE PRÉCISION

EXPÉDITION POSSIBLE SOUS 48 HEURES  
pour les références indiquées  
50M MAXIMUM (nous consulter)

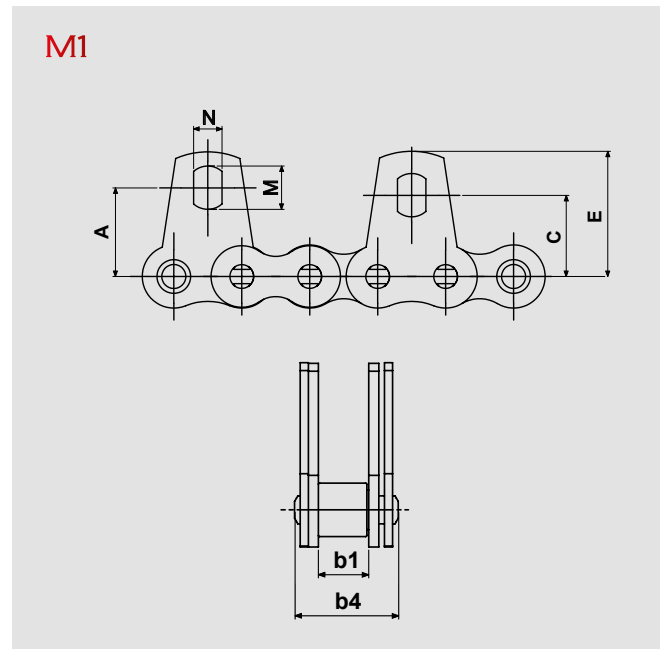
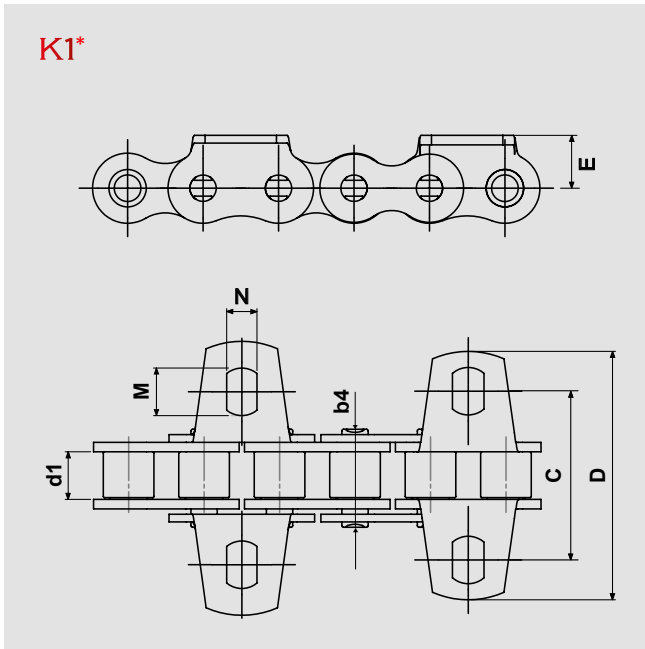

Dimensions en mm

Références		Pas mm	GAMMES SEDIS					d1 max.	b1 min.	b4 max.	A nom.	C nom.	D max.	E nom.	M min.	N min.
ISO 606	SEDIS		ALPHA Premium	ALPHA Premium INOX	DELTA® HR	DELTA TITANIUM 2	CHAÎNE VERTE									
<i>Attaches K1 sur maillon EXTERIEUR</i>																
08B-1	7N	12,7	x	x	x	x	(1)	8,51	7,75	16,6		28,5	45,3	9,2	8	5,2
<i>Attaches K1 sur maillon INTERIEUR</i>																
08B-1	7N	12,7	x	x	x	x		8,51	7,75	16,6		28,5	42	9,2	8	5,2
<i>Attaches M1 sur maillon EXTERIEUR</i>																
08B-1	7N	12,7	x	x	x	x	(1)	8,51	7,75	16,6	16,6	15,2	45,3	23,4	8	5,2
<i>Attaches M1 sur maillon INTERIEUR</i>																
08B-1	7N	12,7	x	x	x	x		8,51	7,75	16,6	16,6	15,2	42	23,4	8	5,2

(1) : Références en version Lube Free. En version Delta® VERTE, nous consulter

Pour connaître les résistances à la traction des chaînes se reporter aux tableaux des pages 18 & 20.

\* Montage des attaches K1 tous les deux pas minimum.