

# STILL IN JAPAN

日本国内生産のこだわり



### 高精度・耐摩耗性を実現する冷間鍛造

材料に熱を加えずに、常温で金型を用いて塑性加工をする「冷間鍛造」。熱を加えて加工をする「熱間鍛造」と比べ、精度の高さと耐摩耗性が良くなるのが特徴である。  
金型や素材に大きな負担がかかるため、すべての面で手間や高い技術、経験が必要とされる加工法だが、ペダルの心臓部ともいえるMKSペダルの芯棒は全て自社での冷間鍛造生産を行っている。そのため、回転性能が良く、耐久性に優れたペダルを実現している。



### 自社熱処理による品質管理

材料を硬くして、耐摩耗性や引張強さ、疲労強度の向上を目的とする熱処理。三ヶ島製作所では自社に伊を完備し焼入・焼戻しを行い、品質を管理。これにより、表面は硬く中心部は粘りのある耐久性の強いペダル芯棒ができる。  
ペダル芯棒のみならず、構造部品であるワシや玉押しなども自社生産・熱処理を行い、製品の精度や耐久性を高次元で徹底管理している。



### 耐衝撃・耐酸性に強いアルミボディ

MKSペダルに使用されるアルミダイキャストボディは全て「ADC6」という素材を採用。アルミダイキャストの生産量のうち、およそ90%以上（ほとんどが自動車部品）といわれている一般材「ADC12」と比べ、成型が難しく高い技術を要するが、耐衝撃性・耐酸性に優れている。  
そのため、MKSペダルは壊れにくく丈夫なボディとなっている。



### プロ競輪選手の足元を支える唯一のメーカー

日本の競輪は、運営する公益財団法人が定めた厳しい基準をクリアし「JIS認定」を受けた部品しか使用することができない。競輪用自転車ペダルに認定されているのは現在、三ヶ島製作所・MKSペダルのみ。約2,400人（2018年現在）すべてのプロ競輪選手の足元をMKSペダルが支えている。



### 創業70年・培われてきた組立技術

1946年からペダルを作り続けてきた三ヶ島製作所・MKSペダル。積み重ねてきた技術で今もなお日本生産にこだわっている。JIS認定の最高級品はひとつひとつ手で組み立てられ、100分の3mmまでの極薄スベラーを使用して調整。どこまでも廻る回転性能を実現している。また、他の製品においては、自社開発の専用組立機を使用し、自動でグリス注入や構成部品の組みつけを行う。徹底した制御で安定したペダルを作るが、最後はもろろ人の手でひとつひとつ調整・検品を行っている。



### 自動車部品生産との相乗効果

鍛造、プレスから切削、熱処理、バリ研磨、溶接、組立まで自社で一貫した生産が可能。三ヶ島製作所、ペダル生産で培った幅広い技術と設備により、近年は可動式ヘッドレストをはじめとするシート関連の自動車部品の生産も受注している。2004年にはISO9001・2000の認定取得。これはペダル生産にも反映され、厳しい品質管理のもと、安心安全で確かなものづくりを行っている。

# MKS®

MADE IN JAPAN

## 2019



# MKS

株式会社 三ヶ島製作所  
359-1166 埼玉県所沢市糞谷1738  
Tel: 04-2948-1261 Fax: 04-2948-1265

<http://www.mkspedal.com>

MKS  検索

[www.facebook.com/mkspedal](https://www.facebook.com/mkspedal) [www.instagram.com/mkspedal](https://www.instagram.com/mkspedal)

- 本カタログの掲載商品および価格は、2018年10月からのものです。価格は全て税抜です。
- 原材料や市場の変化により仕様・価格などを変更あるいは生産を中止することもありますので、あらかじめご了承ください。
- 掲載商品の色調は、印刷物につき実物とは異なる場合があります。



MIKASHIMA INDUSTRIAL CO.,LTD.





**MKS**<sup>®</sup>

MADE IN JAPAN

SINCE 1946

TECHNOLOGY



**FINEST SEALED BEARINGS**

最高級回転性能シールドベアリング

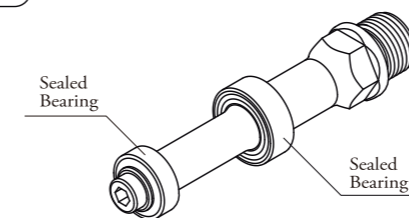

ひとつひとつ手組で調整を行い、極限までガタつきをなくした最高級ベアリングシステム

回転性能 ★★★★★  
 軽量性 ★★★★★ SUPREME ...P.12  
 メンテナンス性 ★★★ RX-1 ...P.12



**TRIPLE SEALED BEARINGS**

トリプルシールドベアリング

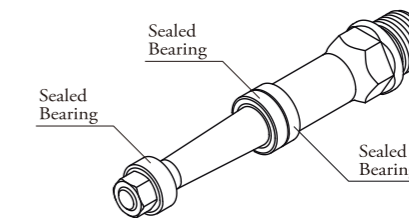

3つのシールドベアリングで荷重を分散させることによりなめらかな回転かつ耐久性を保持したシステム

回転性能 ★★★★★  
 軽量性 ★★★★★ SYLVAN NEXT ...P.5  
 メンテナンス性 ★★★ ALLWAYS ...P.13  
 etc...



**HIGH POLISHED CUP&CONE BEARINGS**

高回転性能カップ&コーンベアリング

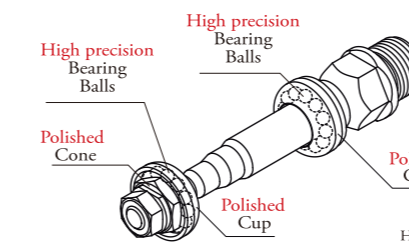

High precision: 高精度  
 Polished: 研磨

よりなめらかな回転性能のためにカップやコーンなど玉当たり部分にまで研磨を施したハイスベック仕様

回転性能 ★★★★★  
 軽量性 ★★★★★ TOURING-LITE ...P.15  
 メンテナンス性 ★★★ PRIME SYLVAN ...P.20



**CUP&CONE BEARINGS**

カップ&コーンベアリング

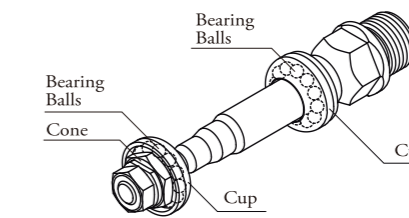

シンプルな構造のため耐久性が高く、メンテナンス性もよいのが特徴

回転性能 ★★★★★  
 軽量性 ★★★★★ PROMENADE ...P.14  
 メンテナンス性 ★★★ SYLVAN ...P.21  
 etc...

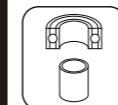

**SEALED & BUSHING BEARINGS**

シールドベアリング&ブッシュ

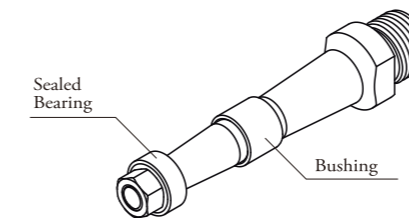

先端にシールドベアリング、根元にはブッシュを採用し軽量・コンパクト化を重視したシステム

回転性能 ★★★★★  
 軽量性 ★★★★★ Compact ...P.15  
 メンテナンス性 ★★★ CYGMA ...P.15  
 US-S ...P.18



TOE(HALF,QUARTER)CLIP 装着推奨ペダル



1/2 インチ芯棒仕様あり



NJS認定品

※ペダル、トゥクリップ、トゥストラップにつきましては表記はすべてペアでの重量・価格となります





40年後の革新  
「次」のステージへ



SYLVAN STREAM NEXT / Ezy Superior  
SYLVAN TRACK NEXT / Ezy Superior  
SYLVAN ROAD NEXT / Ezy Superior  
SYLVAN TOURING NEXT / Ezy Superior

## SYLVAN NEXT

- 1979年発売以降、いまも絶大な人気を誇るSYLVAN シリーズ が40年後の革新。「次」のステージへ。
- SYLVANハイスベックシリーズ「NEXT」従来のカップ&コーンから、メンテナンスフリーで回転性能の良いトリプルシールドベアリングを採用。
- なめらかな回転抵抗の少ないベアリングは、疲労を軽減しペダリング効率を高めます。

- 従来と比べ重量が軽く、スタックハイトも薄いためより効率的に力を伝える。
- 従来の側板形状・デザインを踏襲し、変わらぬ踏み心地と洗練されたフォルムを継承。
- 鏡面仕上げのボディとクロムメッキプレートは品位と高級感をもたらす。
- ネジ止め側板により、万が一の破損時でも交換可能。

### SYLVAN TOURING NEXT

¥7,000+税

ボディ	踏み面	重量	カラー
アルミ	両面	338g	シルバー



■最高級両面フラットペダル。左右幅広い踏み面となめらかな回転抵抗の少ないベアリングは、疲労を軽減しペダリング効率を高め、特に長距離ツーリングに最適。またクオリティを求めるとのアーバンバイクにもおすすめ。



おすすめ用途

ROAD/TRACK	TOURING	OFF ROAD	FOLDING	CITY
	◎		◎ (Ezy)	◎

### SYLVAN ROAD NEXT

¥7,000+税

ボディ	踏み面	重量	カラー
アルミ	片面	330g	シルバー



■最高級クイルペダル。トゥクリップを取付けた際にも、幅広い靴で使用可能。なめらかな回転抵抗の少ないベアリングは、疲労を軽減しペダリング効率を高め、特に長距離ツーリングに最適。クラシカルなデザインはクロモリバイクにもおすすめ。



おすすめ用途

ROAD/TRACK	TOURING	OFF ROAD	FOLDING	CITY
◎	◎		◎ (Ezy)	◎

### SYLVAN TRACK NEXT

¥7,000+税

ボディ	踏み面	重量	カラー
アルミ	片面	318g	シルバー



■最高級トラックペダル。幅の短い側板により、街乗りやトラック走行時にバンク角をかせくことができる。なめらかな回転抵抗の少ないベアリングは、疲労を軽減しペダリング効率を高め、特に固定ギアバイク使用の際に有効。



おすすめ用途

ROAD/TRACK	TOURING	OFF ROAD	FOLDING	CITY
◎			◎ (Ezy)	◎

### SYLVAN STREAM NEXT

¥7,000+税

ボディ	踏み面	重量	カラー
アルミ	両面	318g	シルバー



■最高級コンパクト&両面フラットペダル。グリップがよくコンパクトなので街乗りに最適。なめらかな回転抵抗の少ないベアリングは、疲労を軽減しペダリング効率を高め、長距離ツーリングにもおすすめ。クロスバイクにももちろん、クオリティを求めるとのアーバンバイクにもおすすめ。

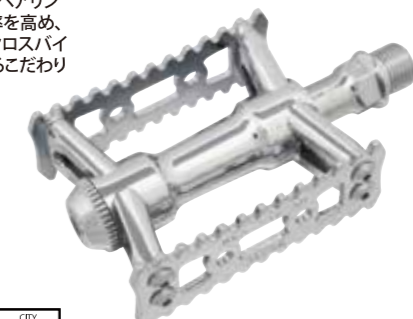

おすすめ用途

ROAD/TRACK	TOURING	OFF ROAD	FOLDING	CITY
	◎		◎ (Ezy)	◎

## Ezy Superior

- 工具なしでペダルの脱着が簡単容易なEzy Superior。待望のSYLVANペダル初対応品。
- 換行や車載に便利です。同Ezy Superiorシリーズのペダルなら用途により簡単に他のペダルと付け替えることもできます。

### SYLVAN TOURING NEXT Ezy Superior

¥11,600+税



重量  
390g

### SYLVAN ROAD NEXT Ezy Superior

¥11,600+税



重量  
384g

### SYLVAN TRACK NEXT Ezy Superior

¥11,600+税



重量  
373g

### SYLVAN STREAM NEXT Ezy Superior

¥11,600+税



重量  
373g



工具なしで  
簡単脱着が可能！

# EzySuperior / Ezy



## 収納・車載に

収納や車載、折りたたみ自転車をたたむ際などに手軽にペダルを取り外せる。



## 輪行に

輪行に最適。工具なしで簡単脱着できるので余分な荷物も減らせます。



## 使い分けに

街乗り時には両面踏みのフラットペダルを。ツーリング時にはトゥクリップを取り付けた片面踏みペダルやビンディングペダルに交換するなど、用途によって手軽にペダルが取り替えられます。

※両システムに互換性はございません。取り替えの際にはご注意ください。

## PEDAL SPANNER

¥700+税

■Ezy Superior & Ezy シリーズペダルのアダプターの装着には薄型の15mmペダルスパナが必要です。

小型で輪行の際にも最適なMKSオリジナルスパナをご利用ください。

- スチール製/クロムメッキ
- 長さ 165mm
- 厚さ 3.2mm
- 重量 75g



## Ezy Superior

→P8,9

※Ezy SuperiorシリーズとEzyシリーズには互換性がありません。

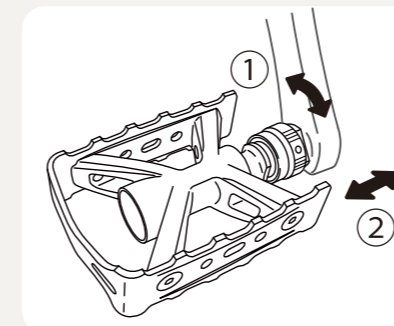

\*automatic return mechanism. Pat.

①アダプターのキャップ白マーク部をストッパーピンまで回転させ、2つが合った箇所をキャップをクランク側に押し込みます。

②押し込んだまま、ペダルをアダプターに当たるまで差し込み、キャップから手を放します。

③ペダルをクランク側に押し込むとアダプター内部のスプリングが作動し、カチッと音がして自動的に装着されます。この音がしない時はまだ完全にロックされていません。その場合は再度ペダルをクランク側に強く押し付けます。

下記の製品は[One Side Ezy Superior/Ezy]での販売も可能です。

片側(LH)がEzy Superior/Ezy、片側(RH)がノーマル軸仕様特に折りたたみ自転車に最適です。当社製品取扱い販売店にお問い合わせください。

### One Side Ezy Superior

SYLVAN TOURING NEXT  
TOURING-LITE



Ezy Superior アダプターセット  
(アダプター×2, クランクスペーサー×2)

¥4,600+税

## Ezy

→P10,11

※Ezy SuperiorシリーズとEzyシリーズには互換性がありません。

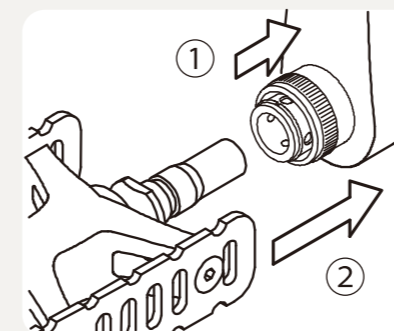

①アダプターのキャップをクランク側に押し込んだまま…

②ペダルをアダプターに当たるまで差し込みキャップから手を放します。

③ペダルを再度クランク側に押します。カチッと音がして、装着されたことを確認してください。

④最後にEzyストッパーをクランク面に沿わせる様にキャップとクランク面との間にはめ込みます。

### CAUTION

取付の際は必ず最後にEzyストッパーをはめ込んで下さい。ストッパーがはまらない時は装着が不完全であり、その状態ではアダプターが破損したり、走行中にペダルが抜け落ちる危険があります。

### One Side Ezy

UX-D  
PROMENADE  
CYGMA  
Compact



Ezy アダプターセット ¥4,000+税  
(アダプター×2, ストッパー×2, クランクスペーサー×2)

Ezy ストッパー ¥240+税  
(ストッパー×2)



# Ezy Superior

※Ezy SuperiorシリーズとEzyシリーズには互換性ありません。

※すべてアダプターセット込みの価格となります。  
アダプターセットなしでの購入も可能です。販売店にお問い合わせください。

## ALLWAYS Ezy Superior

TRIPLE  
シルバー ¥10,500 +税  
ブラック ¥10,700 +税

ボディ	踏み面	重量	カラー
アルミ	両面	434g	シルバー ブラック

■オフロードからアーバンスタイルまで、さまざまな(=ALL)用途(=WAYS)で使えることから名付けられた「ALLWAYS」。

■靴を傷めすぎないスパイクピンを使用。適度に配置されたスパイクピンとアルミボディの突起とのハイブリッドにより、強いグリップ力でありながら普段使いの靴でも気軽に使用できます。

■トリプルシールドベアリング採用により、なめらかで高回転性能。快適で効率のよいペダリングが可能に。

■ショットプラスト仕上げでスタイリッシュな外観。

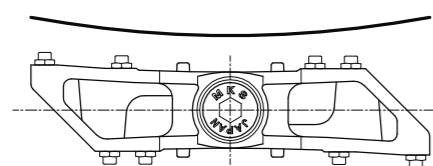

■靴の形状を考慮し、ペダル中心に向かってわずかに凹状になっているコンケーブ設計。足位置の安定とグリップ力をもたらす。



NEW

おすすめ用途

ROAD / TRACK	TOURING	OFF ROAD	FOLDING (EzyS)	CITY
	◎	◎	◎	◎

## US-L Ezy Superior

TRIPLE  
KEO クリート互換  
(0° and 4.5° 可動のみ対応)

¥11,000 +税

ボディ	踏み面	重量	カラー
ガラス繊維 強化樹脂	片面 ピンディング	350g	ブラック

■特許申請の分割型ピンディング。固定する際は2つのピンディングで従来と変わらない固定力。解除の際には片側のピンディングが作用することにより、通常のおよそ半分の力で解除することが可能。

■疲労時にも簡単にステップアウトができるので、ツーリングやロングライドなどの長距離走行に最適です。

■ひざへの負担も軽くピンディングエントリーユーザーや女性の方にもおすすめです。

■3段階のスプリング調整機能付き。

■なめらかで高回転性能。

■MKS オリジナル3つ穴 US-L クリートセット付属。



2つのピンディングでクリートを固定

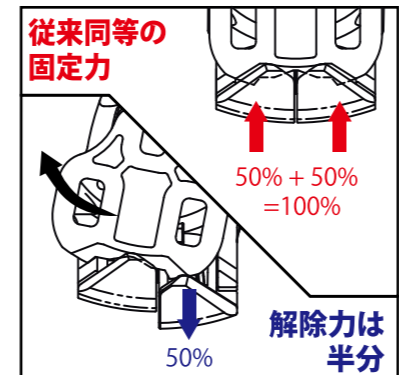

解除の際には1つのピンディングのみが可動



付属クリート: MKS US-L (グリップ付き)  
(パーツ価格) ¥1,800/2ヶセット

※[KEO]はLOOK Cycle Internationalの登録商標です。  
※KEO GRIP クリートとの互換性はございません。

## Urban Step-in A Ezy Superior

TRIPLE  
¥10,200 +税

ボディ	踏み面	重量	カラー
アルミ	ピンディング & フラット	461g	シルバー ブラック



■ツーリングの時にはピンディング面、街中ではフラット面と状況にあわせた乗り方が可能なリバーシブルペダル。気軽にスニーカーで近所に買い物など、靴を気にせず使えるのも魅力です。

■フラット面の中心は踏み面よりへこんでいて、クリートをつけたままでも乗れるように設計されています。ツーリング中に信号待ちの多い街中に入った時などでも、そのままフラット面で踏めるので大変便利です。

■スプリング調整機能付き。

■なめらかで高回転性能。

■MKSオリジナル2つ穴US-Aクリートセット付属。



付属クリート: MKS US-A  
(パーツ価格) ¥1,400/2ヶセット

## TOURING-LITE Ezy Superior

High Polished  
6000  
¥9,900 +税

ボディ	踏み面	重量	カラー
アルミ	両面	380g	サテンシルバー ブラック

■回転機構部まで研磨を施し、さらには高精度ボールベアリングを採用している高回転性能ハイスベックモデル。

■両面踏みで乗りやすいが高性能。ロードバイクエントリーユーザーやクロスバイクなどにおすすめです。

■グリップ力の強い側板形状で滑りにくい。



## Urban Platform Ezy Superior

TRIPLE  
¥8,300 +税

ボディ	踏み面	重量	カラー
アルミ	片面	368g	シルバー ブラック

■クラシカルなデザインとスタイルが人気のツーリングペダル。

■なめらかで高回転性能。

■大きな蹴返しがつくクリップ装着時のキャッチをアシストします。

■ツーリングバイクに最適。



## LAMBDA Ezy Superior

6000  
¥9,800 +税

ボディ	踏み面	重量	カラー
アルミ	両面	487g	シルバー ブラック



■縦に大きな踏み面と、吸盤状のグリップが特徴。個性あふれるデザインが注目を集めます。

■すべりにくく大きな両面踏みは街乗りなどでも乗りやすい。

■MTBやファットバイクにもおすすめです。

## ESPRIT Ezy Superior

6000  
¥9,500 +税

ボディ	踏み面	重量	カラー
アルミ	両面	414g	チタン

■カジュアルなフラットペダルの定番。

■グリップ力が強い側板形状で滑りにくい。





# Ezy

※Ezy SuperiorシリーズとEzyシリーズには互換性がありません。

※すべてアダプターセット込みの価格となります。  
アダプターセットなしでの購入も可能です。販売店にお問い合わせください。

## UX-D Ezy **NEW**

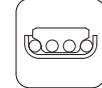

¥4,400 +税

ボディ	踏み面	重量	カラー
PP樹脂	両面	300g	ブラック

■User(ユーザー) eXperience(体験) Detachable(着脱式)  
多くのユーザーに着脱式ペダルを体験してもらいたいという  
想いで開発しました。  
コストパフォーマンスがよくEzyシステムのエントリーモデルとしておすすめ。

■スポーティなプラスチックペダルで小径車や折りたたみ自転車に最適。

## UX-D One Side Ezy

¥2,860 +税

ボディ	踏み面	重量	カラー
PP樹脂	両面	275g	ブラック

■折りたたみ自転車に対応し、  
左ペダルEzy + 右ペダルノーマル軸仕様も



左ペダルEzy  
&  
右ペダルノーマル

## US-S Ezy

¥12,200 +税

ボディ	踏み面	重量	カラー
アルミ	両面 ビンディング	498g	シルバー

■特許申請の分割型ビンディング。  
固定する際は2つのビンディングで従来と変わらない  
固定力。解除の際には片側のビンディングが作動する  
ことにより、通常のおよそ半分力で解除することが  
可能。

■疲労時にも簡単にステップアウトができるので、  
ツーリングやロングライド、エンデュランスなどの  
長距離走行に最適です。

■ひざへの負担も軽くビンディングエントリーユーザー  
や女性の方にもおすすめです。



■MKS オリジナル2つ穴 US-Sクリートセット付属。

■両面ビンディング仕様とクリートガイド設計により、  
キャッチがしやすくストレスのないステップイン。

■ペダルとシューズの接地面積が広く、回転性能が  
滑らかなため、安定した効率の良いペダリングが可能に。

■スプリング調整付き。付属3mmアレンキー使用。

### SPD クリート互換 (SM-SH51のみ推奨)



付属クリート : MKS US-S(SP-15)  
(パーツ価格) ¥1,600/2ヶセット

### 2つのビンディングでクリートを固定

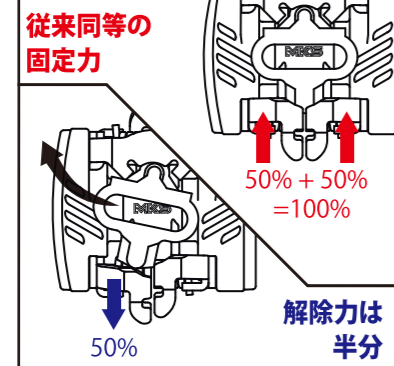

解除の際は1つのビンディングのみが可動



■ケージをつけることで、さらにキャッチや  
安定性、コントロール性をUP。

■付属カバーに替えることでより小型・軽量化  
することも可能。走りのスタイルに合わせて幅  
広く使用することができます。

おすすめ用途

ROAD / TRACK	TOURING	OFF ROAD	FOLDING	CITY
	◎	◎	◎ (Ezy)	

※[SPD] は株式会社シマノの登録商標です。

## Compact Ezy



¥10,500 +税

ボディ	踏み面	重量	カラー
アルミ 押し成型	両面	302g	グレー ブラック

■軽量&小型ボディ。輪行に最適。  
■両面踏みで街乗りなどで乗りやすい。  
■押し出しアルミワンピースボディ・CNC機械加工



## CYGMA Ezy



¥8,400 +税

ボディ	踏み面	重量	カラー
アルミ	両面	316g	シルバー

■軽量&小型ボディ。輪行に最適。  
■両面踏みで街乗りなどで乗りやすい。  
■トゥクリップやリフレクターの装着も可能。



## MT-E Ezy

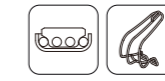

¥7,900 +税

ボディ	踏み面	重量	カラー
アルミ	片面	370g	シルバー ブラック

■トゥクリップ装着用ペダル。  
■軽量アルミワンピースボディ。



## PROMENADE Ezy



¥8,100 +税

ボディ	踏み面	重量	カラー
アルミ	両面	351g	チタン ブラック

■両面踏みで乗りやすく、軽量かつ高性能。  
■ロードバイクエントリーユーザーやクロス  
バイクなどにおすすめです。  
■側板は取替え可能。



## UB-LITE Ezy



¥8,400 +税

ボディ	踏み面	重量	カラー
アルミ	両面	364g	シルバー ブラック

■人気製品PROMENADEの側板一体型  
ペダル。さらに踏み面が広く、両面踏み  
なので街乗りなどで乗りやすい。  
■U字型の側板が、万が一の転倒時に  
ペダル本体への衝撃を軽減します。側板  
は取替え可能。



## AR-2 Ezy

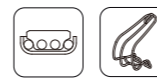

¥8,050 +税

ボディ	踏み面	重量	カラー
アルミ	片面	340g	シルバー ブラック

■トゥクリップ装着用ペダル。  
■軽量アルミワンピースボディ。  
■非対称の踏み面が人間の足型に  
フィットする設計。



## XP Ezy



¥5,000 +税

ボディ	踏み面	重量	カラー
PP樹脂	両面	330g	ブラック

■プラスチック製Ezyペダル。  
■リフレクター付き両面ペダル。  
■より気軽な街乗りなどに最適。





# TRACK/KEIRIN



日本の競輪は、運営する公益財団法人が定めた厳しい基準をクリアし「NJS認定」を受けた部品しか使用することができない。競輪用自転車ペダルに認定されているのは現在、三ヶ島製作所・MKSペダルのみ。約2,400人(2017年現在)すべてのプロ競輪選手に足をMKSペダルが支えている。

## SUPREME



¥15,500+税

ボディ	踏み面	重量	カラー
アルミ 研磨仕上げ	片面	294g	シルバー ブラック

■ひとつひとつ手組みで仕上げている最高性能のフラッグシップモデル。

■全面研磨仕上げ鏡のように光る美しいボディは高級感抜群。

■競輪選手などトラック競技で多く使用されています。またヒストバイクやクラシックなロードスタイルにもおすすめです。



Silver(クロムメッキ)

## RX-1



¥13,200+税

ボディ	踏み面	重量	カラー
アルミ 研磨仕上げ	片面	281g	ブラック

■全面研磨仕上げ鏡のように光る美しいボディは高級感抜群。

■競輪選手などトラック競技で多く使用されています。またヒストバイクやクラシックなロードスタイルにもおすすめです。

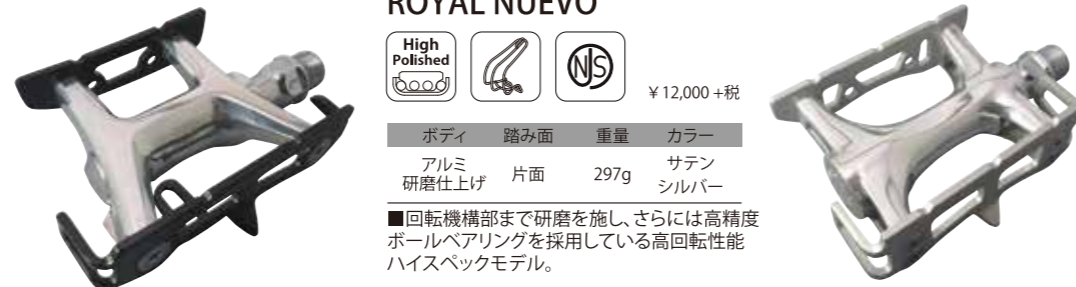

## ROYAL NUEVO



¥12,000+税

ボディ	踏み面	重量	カラー
アルミ 研磨仕上げ	片面	297g	サテン シルバー

■回転機構部まで研磨を施し、さらには高精度ボールベアリングを採用している高回転性能ハイスベックモデル。

■競輪選手などトラック競技で多く使用されています。またヒストバイクやクラシックなロードスタイルにもおすすめです。



## EXA

※こちらはNJS認定品ではありません。



¥25,800+税

ボディ	踏み面	重量	カラー
アルミ 研磨仕上げ	片面	335g	サテン シルバー

■トラック専用ペダル。完全固定式によりペダリング効率を最大限に引き上げます。トラック競技選手に多く愛用されています。

■トゥクリップ/ストラップ併用式ピンディングペダル。MC-1クリートセット付属。



■解除は手でレバーを引いて行います。大変危険ですので、公道では使用しないでください。



FINEST SEALED BEARINGS

熟練した限られた人間が、ひとつひとつ手組みで組立と調整を行う。0.03mmから0.2mmまでの極薄スペーサーを使い分けて、製品ごとのわずかなガタを調整。受け継がれた技術と経験が、どこまでも廻る最高級の回転性能を生み出している。

# ROAD&SPORTS



## ALLWAYS



シルバー ¥5,900+税  
ブラック ¥6,100+税

ボディ	踏み面	重量	カラー
アルミ	両面	381g	シルバー ブラック

■オフロードからアーバンスタイルまで。さまざまな(=ALL)用途(=WAYS)で使えることから名付けられた「ALLWAYS」。

■靴を傷めすぎないスパイクピンを使用。適度に配置されたスパイクピンとアルミボディの突起とのハイブリッドにより、強いグリップ力でありながら普段使いの靴でも気軽に使用できます。

■トリプルシールドベアリング採用により、なめらかで高回転性能。快適で効率のよいペダリングが可能に。

■ショットプラスト仕上げでスタイリッシュな外観。

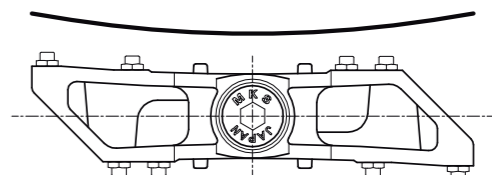

■靴の形状を考慮し、ペダル中心に向かってわずかに凹状になっているコンケープ設計。足位置の安定とグリップ力をもたらす。

## LAMBDA



¥4,300+税

ボディ	踏み面	重量	カラー
アルミ	両面	420g	シルバー ブラック

■縦に大きな踏み面と、吸盤状のグリップが特徴。個性あふれるデザインが注目を集めます。

■すべりにくく大きな両面踏みは街乗りなどでも乗りやすい。電動自転車にも最適です。

■MTBやファットバイクにもおすすめ。





# ROAD&SPORTS

# ROAD&SPORTS



## CT-LITE



¥2,400 +税

ボディ	踏み面	重量	カラー
アルミ	両面	335g	シルバー ブラック

- フラットペダルの人気定番製品。
- アルミワンピースボディ。
- ロードバイクエントリーユーザーやクロスバイクなどにもおすすめです。



## IC-LITE



¥2,500 +税

ボディ	踏み面	重量	カラー
アルミ	両面	343g	シルバー ブラック

- フラットペダルの人気定番製品。
- アルミワンピースボディ。
- ロードバイクエントリーユーザーやクロスバイクなどにもおすすめです。
- リフレクター付き。



## PROMENADE



¥3,500 +税

ボディ	踏み面	重量	カラー
アルミ	両面	303g	チタン ブラック

- 両面踏みで乗りやすく、軽量かつ高性能。
- ロードバイクエントリーユーザーやクロスバイクなどにもおすすめです。



## UB-LITE



¥3,800 +税

ボディ	踏み面	重量	カラー
アルミ	両面	314g	シルバー ブラック

- 人気製品PROMENADEの側板一体型ペダル。さらに踏み面が広く、両面踏みなので街乗りなどで乗りやすい。

- U字型の側板が、万が一の転倒時にペダル本体への衝撃を軽減します。側板は取替え可能。



## TOURING-LITE



¥5,800 +税

ボディ	踏み面	重量	カラー
アルミ	両面	320g	サテンシルバー ブラック

- 回転機構部まで研磨を施し、さらには高精度ボールベアリングを採用している高回転性能ハイスベックモデル。

- 両面踏みで乗りやすいが高性能。ロードバイクエントリーユーザーやクロスバイクなどにおすすめです。

- グリップ力の強い側板形状で滑りにくい。



## TOURING-LITE Short



¥6,000 +税

ボディ	踏み面	重量	カラー
アルミ	両面	312g	サテンシルバー ブラック

- 側板先端をカットし、より小回りが利き軽量化をしたTOURING-LITE Shortもご紹介します。



## CYGMA



¥4,000 +税

ボディ	踏み面	重量	カラー
アルミ	両面	240g	シルバー

- 軽量&小型ボディ。
- 両面踏みで街乗りにも最適。
- トゥクリップやリフレクターの装着も可能。

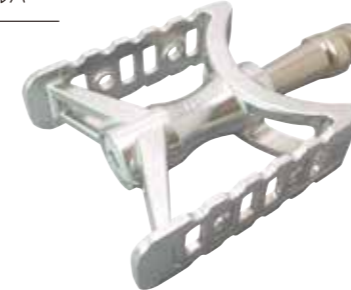

## Compact



¥6,700 +税

ボディ	踏み面	重量	カラー
アルミ 押出成型	両面	233g	グレー ブラック

- 軽量&小型ボディ。
- 両面踏みで街乗りにも最適。
- 押し出しアルミワンピースボディCNC機械加工



## ESPRIT



¥4,000 +税

ボディ	踏み面	重量	カラー
アルミ	両面	352g	チタン

- カジュアルなフラットペダルの定番。
- グリップ力が強くすべりにくい踏み面。



## RMX



¥2,300 +税

ボディ	踏み面	重量	カラー
アルミ	両面	384g	コスミック シルバー

- アルミワンピースボディ。
- 六角形の安定したすべりにくい踏み面。街乗りにも最適。





## ROAD&amp;SPORTS

## 【トゥクリップペダル】

- 1.使用の際に靴が限定されず、普段履きのスニーカーなどで気軽に乗ってペダリング効率を上げることが可能。
- 2.トゥクリップとストラップを合わせて使用することにより「引き足」を使えるようになり、スムーズなペダリングを手助けします。
- 3.前方への足のすべりを防ぎ、さらには踏み位置を一定にすることを容易にします。
- 4.フラットペダルの場合と比べると、踏み込める範囲が広がります。

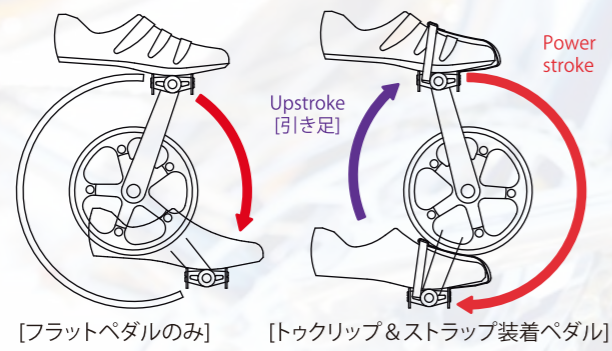

## Urban Platform

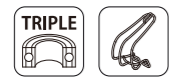

¥5,100 +税

ボディ	踏み面	重量	カラー
アルミ	片面	310g	シルバー ブラック

■クラシカルなデザインとスタイルが人気のツーリングペダル。

■なめらかで高回転性能。

■大きな蹴返しがクリップ装着時のキャッチをアシストします。

■ツーリングバイクに最適。



## MT-E



¥2,400 +税

ボディ	踏み面	重量	カラー
アルミ	片面	323g	シルバー ブラック

■トゥクリップ装着用ペダル。



## ROAD&amp;SPORTS



## GR-10



¥3,000 +税

ボディ	踏み面	重量	カラー
アルミ	片面	340g	シルバー ブラック

■大型プラットフォームペダル。

■大きな踏み面は靴への負担も軽減しロングライドにも最適です。



## GR-9



¥2,600 +税

ボディ	踏み面	重量	カラー
アルミ	片面	299g	シルバー ブラック

■コンパクトプラットフォームペダル。

■トゥクリップペダルの定番製品。ツーリングや街乗りにおすすめ。



## AR-2



¥2,600 +税

ボディ	踏み面	重量	カラー
アルミ	片面	293g	シルバー ブラック

■トゥクリップ装着用ペダル。

■非対称の踏み面が人間の足型にフィットする設計。





ROAD&SPORTS

ROAD&SPORTS



**US-S**  ¥8,000+税

ボディ	踏み面	重量	カラー
アルミ	両面 ビンディング	433g	シルバー



**SPD クリート互換**  
(SM-SH51のみ推奨)



付属クリート: MKS US-S(SP-15)  
(パーツ価格) ¥1,600/2ヶセット

- MKS オリジナル2つ穴 US-Sクリートセット付属。
- 両面ビンディング仕様とクリートガイド設計により、キャッチがしやすくストレスのないステップイン。
- ペダルとシューズの接地面積が広く、回転性能が滑らかなため、安定した効率の良いペダリングが可能に。
- スプリング調整付き。付属3mmアーレンキー使用。



※[SPD] は株式会社シマノの登録商標です。

2つのビンディングでクリートを固定

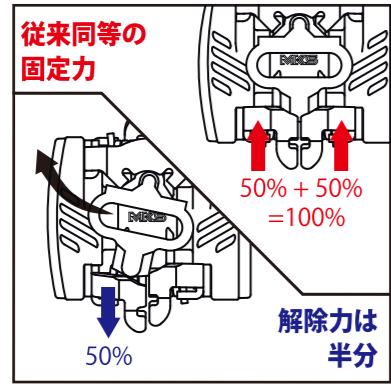

解除の際は 1つのビンディングのみが可動

■特許申請の分割型ビンディング。固定する際は2つのビンディングで従来と変わらない固定力。解除の際には片側のビンディングが作動することにより、通常のおよそ半分の力で解除することが可能。

■疲労時にも簡単にステップアウトができるので、ツーリングやロングライド、エンデュランスなどの長距離走行に最適です。

■ひざへの負担も軽くビンディングエントリーユーザーや女性の方にもおすすめです。



- ケージをつけることで、さらにキャッチや安定性、コントロール性をUP。
- 付属カバーに替えることでより小型・軽量化することも可能。走りのスタイルに合わせて幅広く使用することができます。

おすすめ用途

ROAD/TRACK	TOURING	OFF ROAD	FOLDING	CITY
	○	○	○ (Ezy)	

**US-L** ¥6,400+税

**TRIPLE KEO クリート互換**  
(0° and 4.5°可動のみ対応)

ボディ	踏み面	重量	カラー
ガラス繊維 強化樹脂	片面 ビンディング	290g	ブラック



■特許申請の分割型ビンディング。固定する際は2つのビンディングで従来と変わらない固定力。解除の際には片側のビンディングが作動することにより、通常のおよそ半分の力で解除することが可能。

■疲労時にも簡単にステップアウトができるので、ツーリングやロングライドなどの長距離走行に最適です。

■ひざへの負担も軽くビンディングエントリーユーザーや女性の方にもおすすめです。

■なめらかで高回転性能。

※[KEO] はLOOK Cycle Internationalの登録商標です。  
※KEO GRIP クリートとの互換性はございません。



付属クリート: MKS US-L (グリップ付き)  
(パーツ価格) ¥1,800/2ヶセット

2つのビンディングでクリートを固定

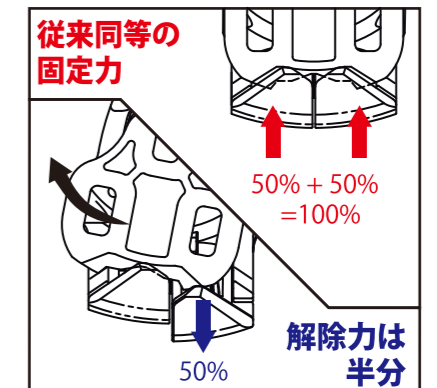

解除の際は 1つのビンディングのみが可動

■3段階のスプリング調整機能付き。

■MKS オリジナル3つ穴 US-Lクリートセット付属。

**Urban Step-in A**

**TRIPLE** ¥6,800+税

ボディ	踏み面	重量	カラー
アルミ	ビンディング & フラット	406g	シルバー ブラック



■ツーリングの時にはビンディング面、街中ではフラット面と状況にあわせて乗り方が可能なリバーシブルペダル。気軽にスニーカーで近所に買い物など、靴を気にせず使えるのも魅力です。

■フラット面の中心は踏み面よりへこんでいて、クリートをつけたままでも乗れるように設計されています。ツーリング中に信号待ちの多い街中に入った時などでも、そのままフラット面で踏めるので大変便利です。



付属クリート: MKS US-A  
(パーツ価格) ¥1,400/2ヶセット

■スプリング調整機能付き。

■なめらかで高回転性能。

■MKS オリジナル2つ穴 US-Aクリートセット付属。



## ROAD&amp;SPORTS



## [SYLVAN Pedals]

■発売以来約40年つづくMKSロングセラーシリーズ。その精度と仕上げは向上しつづけている。クラシックなスタイルと性能・耐久性は長く愛用することができる。クロモリバイクとの相性抜群。

## [PRIME SYLVAN Pedals]

■回転機構部まで研磨を施し、さらには高精度ボールベアリングを採用している高回転性能ハイスベックモデル。外観の磨きにもこだわり、高級感をもたらす。

PRIME SYLVAN シリーズ  
2018年内生産終了  
NEXTシリーズをご利用ください

## PRIME SYLVAN ROAD

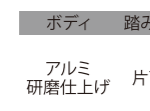

シルバー/チタン ¥4,000+税  
カッパー ¥4,600+税

ボディ	踏み面	重量	カラー
アルミ 研磨仕上げ	片面	360g	シルバー チタン カッパー

■回転機構部まで研磨を施し、さらには高精度ボールベアリングを採用している高回転性能ハイスベックモデル。

■クイル型側板のため、クリップ装着時に幅広い靴で使用可能。

■万が一の転倒時でも側板がキャップやボディを保護。

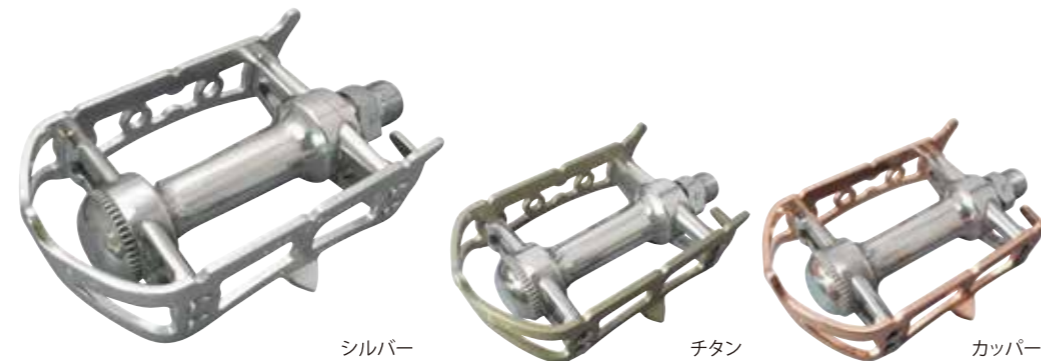

シルバー

チタン

カッパー

## PRIME SYLVAN TRACK

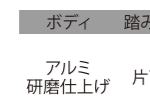

シルバー/チタン ¥4,000+税  
カッパー ¥4,600+税

ボディ	踏み面	重量	カラー
アルミ 研磨仕上げ	片面	343g	シルバー チタン カッパー

■回転機構部まで研磨を施し、さらには高精度ボールベアリングを採用している高回転性能ハイスベックモデル。

■幅の短い側板により街乗りやトラックレーシング使用時にバンク角をかせることができる。特に固定ギアバイク使用の際に有効。

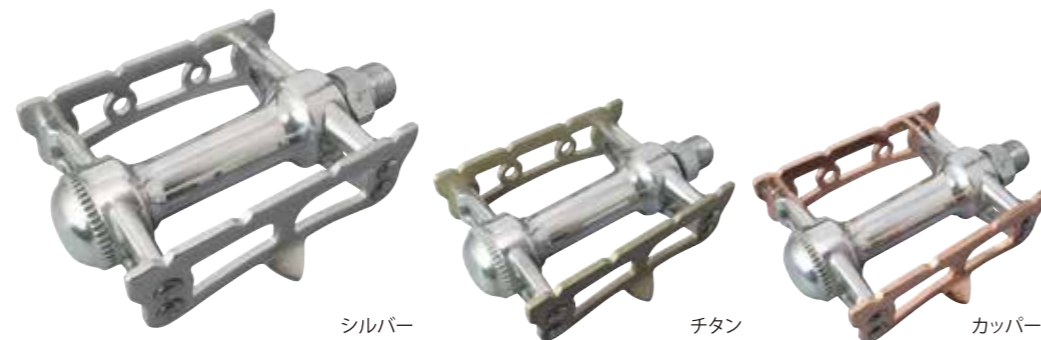

シルバー

チタン

カッパー

## PRIME SYLVAN TOURING

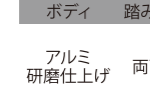

シルバー/チタン ¥4,250+税  
カッパー ¥4,850+税

ボディ	踏み面	重量	カラー
アルミ 研磨仕上げ	両面	391g	シルバー チタン カッパー

■回転機構部まで研磨を施し、さらには高精度ボールベアリングを採用している高回転性能ハイスベックモデル。

■幅広い両面側板により、足の位置を調整しやすく、疲れを軽減。ツーリングやロングライドに絶大な人気を誇る。



シルバー

チタン

カッパー

■トゥクリップとの併用で足のすべりを防ぎ、より快適なペダリングが可能に。

## ROAD&amp;SPORTS

## SYLVAN ROAD

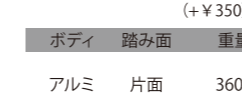

1/2 in  
(+¥350) ¥3,400+税

ボディ	踏み面	重量	カラー
アルミ	片面	360g	シルバー ブラック

■クイル型側板のため、クリップ装着時に幅広い靴で使用可能。

■万が一の転倒時でも側板がキャップやボディを保護。

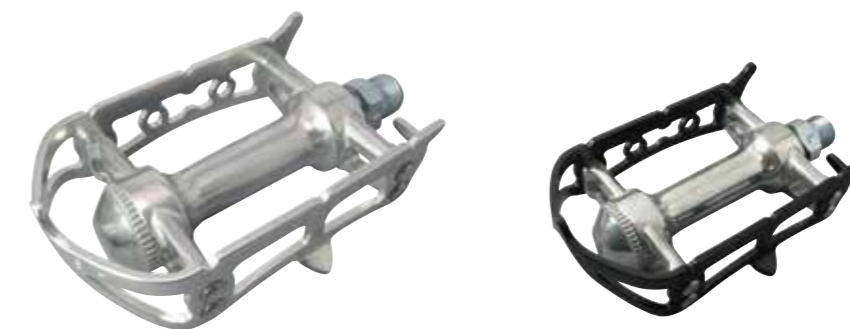

## SYLVAN TRACK

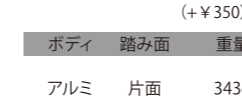

1/2 in  
(+¥350) ¥3,400+税

ボディ	踏み面	重量	カラー
アルミ	片面	343g	シルバー ブラック

■幅の短い側板により街乗りやトラックレーシング使用時にバンク角をかせることができる。特に固定ギアバイク使用の際に有効。



## SYLVAN TOURING

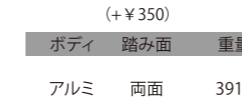
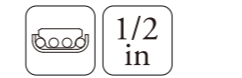

1/2 in  
(+¥350) ¥3,650+税

ボディ	踏み面	重量	カラー
アルミ	両面	391g	シルバー ブラック

■幅広い両面側板により、足の位置を調整しやすく、疲れを軽減。ツーリングやロングライドに絶大な人気を誇る。

■トゥクリップとの併用で足のすべりを防ぎ、より快適なペダリングが可能に。

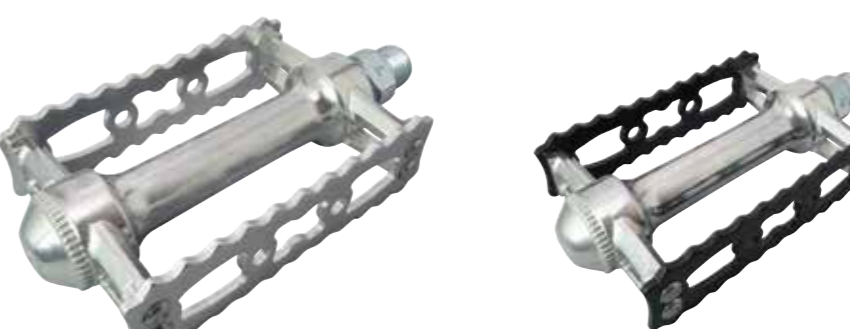

## SYLVAN STREAM

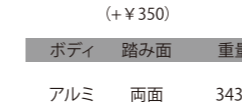

1/2 in  
(+¥350) ¥3,400+税

ボディ	踏み面	重量	カラー
アルミ	両面	343g	シルバー ブラック

■グリップのよいコンパクトな両面踏み。

■クロスバイクなどで気軽に乗るのに最適。

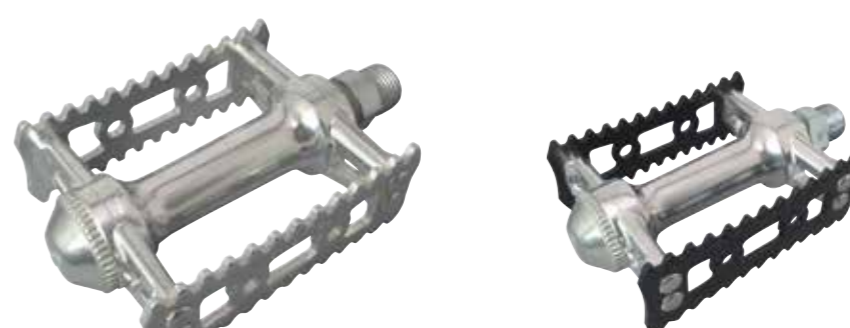

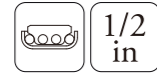

## MTB/BMX

GRAFIGHT-XX **NEW**

1/2 in

(+ ¥350)

¥4,500 +税

ボディ	踏み面	重量	カラー
グラス繊維強化樹脂	両面	440g	ブラック

■グラスファイバープラスチックボディにより、耐久性の高いペダルを実現。

■ラピンス構造ダストシール採用により、優れた防水性・防塵性。

■カップ&コーンベアリングにより高回転かつ高耐久。メンテナンス調整も可能。

■3種の異なる形状の突起が片面21ヶ所に配置され、安定したグリップ力をもたらす。

■1/2インチ芯仕様もございます。

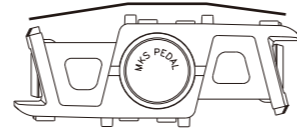
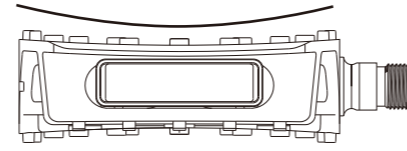

■ペダル中心に向かってわずかに凹状になっているコンセプト設計。かつ、ペダル後方がわずかに高い設計効果により、足全体で踏み込んだ際のステップとしての役割を強化。

■従来のBMX・MTB用途に加え、電動アシスト自転車やE-BIKEでの使用に最適なフラットペダルとなっております。

おすすめ用途

ROAD/TRACK	TOURING	OFF ROAD	FOLDING	CITY
	◎	◎	◎	◎

and  
E-BIKE

## BM-7



1/2 in

シルバー/ブラック ¥3,700 +税  
他カラー ¥4,000 +税

ボディ	踏み面	重量	カラー
アルミ	両面	366g	シルバー ブラック ブルー カッパー ゴールド レッド

■1970年代にアメリカ完成車メーカーに採用された人気製品の復刻モデル。

■BMXやMTBにおすすめ。

■オールドスクールBMXやビーチクルーザーなどに採用されている「1/2インチ芯」仕様もございます。



## MT-LITE



¥3,000 +税

ボディ	踏み面	重量	カラー
アルミ	両面	439g	シルバー ブラック

■スチールケーシング搭載の高強度ペダル。

■ホールド感抜群の両面踏みMTBペダル。



## MT-LUX COMPE

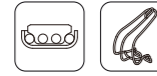

1/2 in

¥3,600 +税

ボディ	踏み面	重量	カラー
アルミ	片面	305g	チタン

■MTB向け定番モデル。



## MT-FT



¥900 +税

ボディ	踏み面	重量	カラー
PP樹脂	両面	259g	ブラック

■MTB向け軽量プラスチックペダル

■リフレクター付き。



## FOLDING

## FD-7



1/2 in

¥4,800 +税

ボディ	踏み面	重量	カラー
アルミ	両面	487g	シルバー ブラック

■ボタンひとつで簡単折りたたみ。

■アルミボディと独自構造で高耐久性を実現。

■小径車や輪行におすすめです。



## FD-5



1/2 in

(+ ¥300)

¥2,450 +税

ボディ	踏み面	重量	カラー
ナイロン樹脂	両面	390g	グレー ブラウン

■プラスチック製軽量折りたたみペダル。

■レバーを引きながら側板をスライドして折りたたみます。

■小径車や輪行におすすめです。



## TRADITIONAL

## 3000S



1/2 in

(1/2インチ芯)

¥2,400 +税

¥2,750 +税

ボディ	踏み面	重量	カラー
スチール/ゴム	両面	722g	ブラック

■創業当初から受け継ぐ伝統的なゴム製ペダル。

■ビーチクルーザーやオールドスクールBMXに最適。1/2インチ芯仕様もございます。



## 3000R



1/2 in

(1/2インチ芯)

¥2,500 +税

¥2,850 +税

ボディ	踏み面	重量	カラー
スチール/ゴム	両面	722g	ブラック

■リフレクター付きモデル。

■ビーチクルーザーやオールドスクールBMXに最適。1/2インチ芯仕様もございます。





# LEISURE

## RUNBER-X



ボディ	踏み面	重量	カラー
PP樹脂	両面	312g	グレー ブラック

- 一輪車に最適。
- エラストマーカバーにより床を傷つけにくい。
- リフレクターなし。

¥2,200 +税



## PB-50



ボディ	踏み面	重量	カラー
PP樹脂	両面	386g	ホワイト

- 一輪車に最適。
- リフレクター付き。

¥900 +税



## G-6000



ボディ	踏み面	重量	カラー
PP樹脂	両面	386g	ブラック

- リフレクター付き。

¥900 +税  
(1/2インチ芯 ¥1,100 +税)



# PARTS & ACCESSORIES

## How to select proper Toe Clip

### トゥクリップの選び方

靴の種類によって、甲の高さや幅などが異なるため、一概に靴サイズだけでトゥクリップを選択することはむずかしいです。そこで、各種トゥクリップの寸法を図にまとめました (p.29参照)。各部の寸法をご参考にしてください。

●使用時と同様にペダルに足をのせて、ペダルから靴の先端が何mmでているかを測定してください= (A)  
(足の親指の付け根=拇指球をペダルの軸上に乗せるのが最適と言われています)

●図の①のサイズを参考にトゥクリップのサイズを選定してください。

※通常のトゥクリップはサイクルスポーツシューズを想定して厚み(図の⑤)が薄くできています。スニーカーなど一般の靴の場合は厚みの深い「DEEP」タイプをおすすめします。なおCAGE CLIPシリーズはすべてDEEP相当の厚みとなっております。

## TOE STRAPS & CLIPS

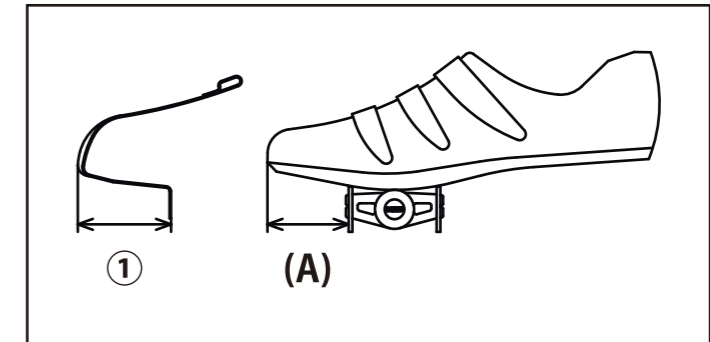

※トゥクリップサイズ表や実寸データはホームページよりダウンロードすることが可能です。

# COMFORT

## PB-370



¥800 +税  
(1/2インチ芯 ¥1,000 +税)

ボディ	踏み面	重量	カラー
PP樹脂	両面	330g	ブラック

- リフレクター付き。



## PB-390



¥900 +税

ボディ	踏み面	重量	カラー
PP樹脂	両面	377g	ブラック

- ノンスリップシール付き。
- リフレクター付き。



## PB-430



¥800 +税

ボディ	踏み面	重量	カラー
PP樹脂	両面	311g	ホワイト

- リフレクター付き。



## XP



¥1,100 +税

ボディ	踏み面	重量	カラー
PP樹脂	両面	283g	ブラック

- リフレクター付き。
- コンフォートやシティライドにおすすめ。



## FIT-α SPORTS

¥6,200 +税

- スウェード革製
- 中心にナイロン板を挟んだ3層構造により伸びにくい丈夫。
- ステンレスバックル
- カラー:ブラック
- サイズ:412×25mm/12.5mm



## FIT-α SPORTS 2-buckle

¥10,000 +税

- スウェード革製
- 中心にナイロン板を挟んだ3層構造により伸びにくい丈夫。
- ステンレスバックル
- カラー:ブラック
- サイズ:412×53mm/12.5mm



## FIT-α SPIRITS

¥2,200 +税

- バッファロー革製
- ステンレスバックル
- カラー:ブラック、ブラウン、ホワイト
- サイズ:400×12.5mm



## FIT-α SPIRITS 2-buckle

¥4,400 +税

- バッファロー革製
- ステンレスバックル
- カラー:ブラック
- サイズ:400×40.5mm/12.5mm



## FIT-α FIRST

¥1,300 +税

- ナイロン
- ステンレスバックル
- カラー:ブラック、グレー、イエロー、ピンク、グリーン
- サイズ:420×13mm





# PARTS & ACCESSORIES

※クリップはすべて取付ネジセット&六角レンチ付属



## TOE CLIP STEEL

- スチール製/クロムメッキ
- Size: SS・S・M・L・LL
- 高強度



¥1,700+税



## TOE CLIP STEEL w/leather

- スチール製/クロムメッキ
- Size: SS・S・M・L・LL
- 革付き仕様

■靴あたりの保護のためにひとつひとつ手で縫い付けた革は、デザイン面でもクラシカルで人気。普段使いの靴も傷みづらくなります。



※NJS認定品ではありません

## TOE CLIP ALLOY

- 超々ジュラルミン製/アルマイト
- Size: S・M・L
- 軽量



¥1,900+税



## TOE CLIP ALLOY w/leather

- 超々ジュラルミン製/アルマイト
- Size: S・M・L
- 革付き仕様

■靴あたりの保護のためにひとつひとつ手で縫い付けた革は、デザイン面でもクラシカルで人気。普段使いの靴も傷みづらくなります。



※NJS認定品ではありません

## TOE CLIP STEEL DEEP

- スチール製/クロムメッキ
- Size: M・L・LL

■サイクリングシューズやレーサーシューズではなく、スニーカーなど一般的な靴で使用するのに最適なトゥクリップ。通常のトゥクリップに比べ、靴の入る厚みを深く設計しています。

■ゆとりを持ったサイズ展開でツーリングやトレッキング、街乗りなどにおすすめです。



## TOE CLIP STEEL DEEP w/leather

- スチール製/クロムメッキ
- Size: M・L・LL
- 革付き仕様

■靴あたりの保護のためにひとつひとつ手で縫い付けた革は、デザイン面でもクラシカルで人気。普段使いの靴も傷みづらくなります。



# PARTS & ACCESSORIES

※クリップはすべて取付ネジセット&六角レンチ付属

## TOE CLIP STEEL DEEP TWIN

- スチール製/クロムメッキ
- Size: M・L・LL
- 2バックルストラップ専用トゥクリップ。バンドを2つの通し穴で固定できます。



※NJS認定品ではありません

## TOE CLIP ADJUSTABLE

- スチール製/クロムメッキ
- サイズ調整可能なNJS認定トゥクリップ。上部/下部がスライド調整可能なオリジナル機構付き。



¥2,530+税



## [HALF CLIP]

1. トウストラップ不要で安全かつ気軽に使用可能。
2. 街中を走るなど、頻繁な乗り降りをする方に最適。
3. 激しい引き足が不要な方におすすめ。
4. 踏み位置を安定させ、前にすべらないので、効率的なペダリングが可能に。



## HALF CLIP

- スチール製/クロムメッキ
- Size: Free



## HALF CLIP w/leather

- スチール製/クロムメッキ
- Size: Free

■靴あたりの保護のためにひとつひとつ手で縫い付けた革は、デザイン面でもクラシカルで人気。普段使いの靴も傷みづらくなります。



ブラウン



ブラック

## HALF CLIP DEEP

- スチール製/クロムメッキ
- Size: Free



## HALF CLIP DEEP w/leather

- スチール製/クロムメッキ
- Size: Free

■靴あたりの保護のためにひとつひとつ手で縫い付けた革は、デザイン面でもクラシカルで人気。普段使いの靴も傷みづらくなります。

■サイクリングシューズやレーサーシューズではなく、スニーカーなど一般的な靴で使用するのに最適なトゥクリップ。通常のトゥクリップに比べ、靴の入る厚みを深く設計しています。



ブラウン



ブラック



# PARTS & ACCESSORIES

※クリップはすべて取付ネジセット&六角レンチ付属

# SIZE TABLE OF TOE CLIP トウクリップ各部寸法表

## CAGE CLIP ¥2,850 + 税

- ステンレス製
- Size: S・M・L
- 従来のクリップと異なりステンレスの線材を用いた本製品は、錆に強く汚れもつきにくくなっています。丸断面の線材なので鋭角な部分がなく、靴へのあたりも優しくなっています。
- 軽やかで美しいフォルムは普段使いの自転車やツーリング車にフィットします。
- ストラップと併用する CAGE CLIP  
靴の甲をカバーする CAGE CLIP HALF  
つま先のみをカバーし気軽に使える CAGE CLIP QUARTER



## CAGE CLIP HALF ¥2,650 + 税

- ステンレス製
- Size: M・L



## CAGE CLIP QUARTER ¥2,350 + 税

- ステンレス製
- Size: M・L



## QUARTER CLIP ¥2,300 + 税

- スチール製/クロムメッキ
- 樹脂コーティング付き
- Size: free
- カラー: ブラック、グレー
- ストラップ不要で安全かつ気軽に足の位置を安定させ、ペダリング効率をあげることができます。ハーフクリップよりもさらに短く、ペダルへのアクセスが容易です。
- 樹脂カバーにより靴を傷めにくく、通勤や街乗りにも最適。クロスバイクなどにおすすめです。



## MT-250 ¥700 + 税

- ナイロン樹脂製
- MTBに最適な樹脂製トウクリップ。
- Size: M・L
- 軽量かつ足の甲を幅広くホールドします。

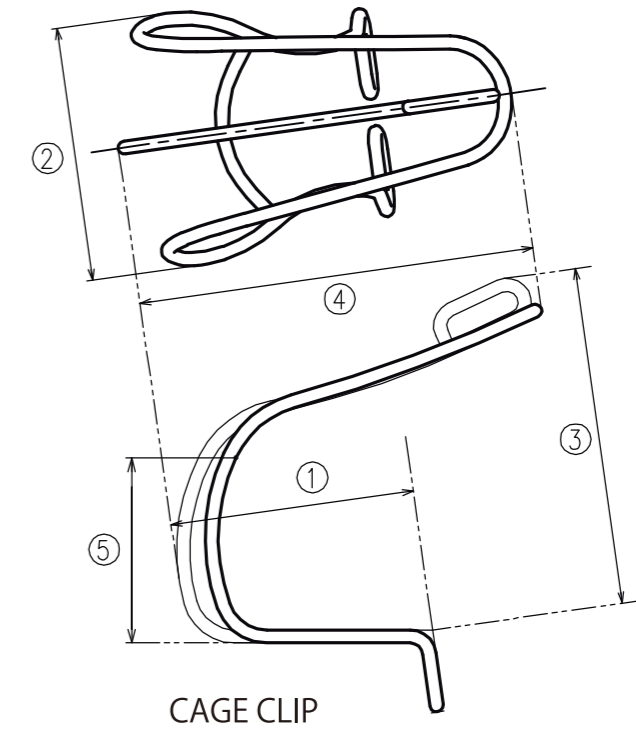
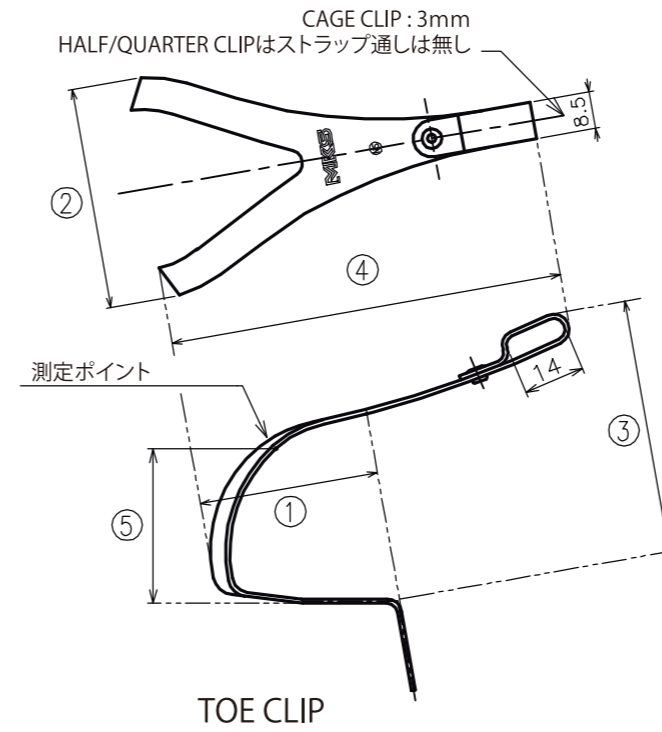

寸法[mm]

Toe Clip Steel (Cr plated)					
size	①	②	③	④	⑤
SS	41	51	58	90	31
S	46	51	61	94	31
M	51	51	70	104	37
L	62	51	72	110	37
LL	72	51	80	125	37
Toe Clip Alloy					
S	46	51	61	94	31
M	51	51	70	104	37
L	62	51	72	110	37
Toe Clip Steel Deep (Cr plated)					
M	51	51	74	95	42
L	62	51	78	103	42
LL	72	51	82	114	42
Toe Clip Adjustable (steel-Cr plated)					
S~L	46~62	51	61~72	94~110	
Half Clip (steel-Cr plated)					
L	60	58	61	70	28
Half Clip Deep (steel-Cr plated)					
L	60	58	76	53	42
Quarter Clip (steel-Cr plated/resin coated)					
L	63.7	58	64.2	26.4	40
Cage Clip (stainless steel)					
S	44.8	58	77.5	88.2	41.5
M	52.8	58	79	95.8	41.5
L	65.7	58	83	107.5	41.5
Cage Clip Half (stainless steel)					
M	52.8	58	64.3	51.8	41.5
L	65.7	58	68.1	68.7	44.5
Cage Clip Quarter (stainless steel)					
M	46	58	61.8	28.2	42.2
L	58.9	58	63.7	28.2	42.2
MT-250 (plastic)					
M	71	63	98	90	
L	73	68	106	100	

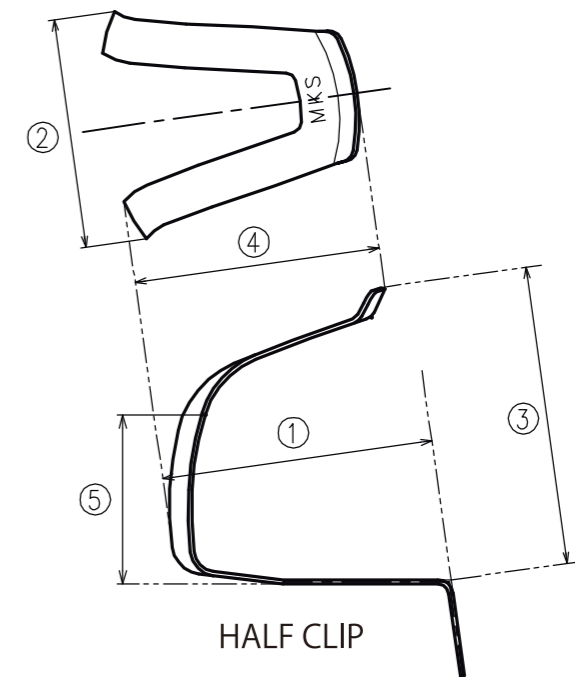

注記: 図示の数値は平均値であり、個体差がございます。



# PARTS & ACCESSORIES

**CA-NJS** ¥4,300+税  
(2個セット売り)



- 正爪エンドチェーン引き
- ハブ軸寸法: 10mm
- エンド厚: 5mm
- ロストワックス製法 SUS304 Pat.



**CA-MX14** ¥2,000+税  
(1個売り)

- 正爪エンドチェーン引き BMX向け
- ハブ軸寸法: 14mm
- エンド厚: 8mm
- ロストワックス製法 SUS304 Pat.



**CA-MX10** ¥2,000+税  
(1個売り)

- 正爪エンドチェーン引き BMX向け
- ハブ軸寸法: 10mm
- エンド厚: 8mm
- ロストワックス製法 SUS304 Pat.



**MC-1** ¥2,400+税



- EXA用プラスチック製クリート
- クリート×2, ボルト10mm×6, ボルト12mm×6, ボルト14mm×6, 楕円ワッシャ×4, ワッシャ×2, スペーサーワッシャ×12, 3mm六角レンチ

**MC-2** ¥2,100+税



- 3つ穴対応シュープレート
- 強化樹脂製
- シュープレート×2, ボルト10mm×6, ボルト12mm×2, 楕円ワッシャ×4, ワッシャ×2, 3mm六角レンチ

**MC-3** ¥4,000+税



- EXA用アルミ製クリート
- クリート×2, ボルト10mm×6, ボルト12mm×6, ボルト14mm×6, 楕円ワッシャ×4, ワッシャ×2, スペーサーワッシャ×12, 3mm六角レンチ

**US-A CLEAT SET** ¥1,400+税



- Urban Step-inA, US-B NUEVO用 2つ穴クリート
- クリート RH&LH, ボルト×4, 4mm六角レンチ

**US-B CLEAT GUIDE** ¥550+税

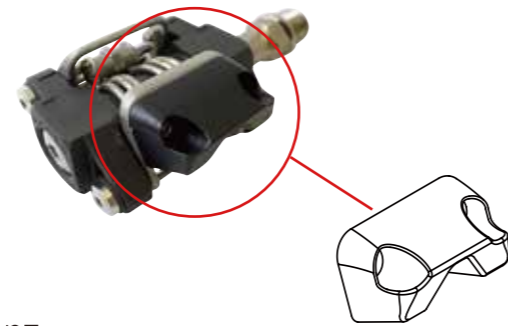

- US-B NUEVO用
- クリートガイド×4, バックプレート×4, ボルト×8, 2.5mm六角レンチ

**US-L CLEAT SET** ¥1,800+税



- US-L用 3つ穴クリート
- クリート×2, ボルト×6, 楕円ワッシャ×6, 3mm六角レンチ

**KEO クリート互換**

※US-Lとの互換はKEOクリート0'および4.5'可動のみ対応  
※US-LはKEO GRIPとの互換性はございません

**US-S CLEAT SET** ¥1,600+税  
(SP-15)



- US-S用 2つ穴クリート
- クリート×2, ボルト×4, 2つ穴ワッシャ×2, 4mm六角レンチ

**SPD クリート互換**

※US-Sとの互換はSM-SH51のみ推奨となります

# PARTS & ACCESSORIES

**Ezy ADAPTER SET** ¥4,000+税



- Ezyアダプター RH & LH, Ezyストッパー×2, クランクスペーサー×2

**Ezy Superior ADAPTER SET** ¥4,600+税



- EzySuperiorアダプター RH & LH, クランクスペーサー×2

**Ezy STOPPER SET** ¥240+税



- Ezyストッパー ×2

**CRANK SPACER** ¥370+税

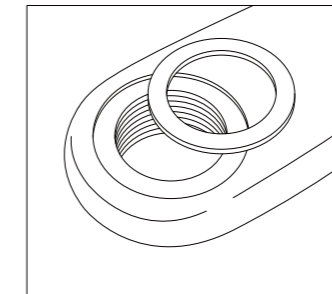

- ペダル/クランクスペーサー ×4 窪みのあるクランクに対応。

**REFLECTOR SET** ¥360+税



- リフレクター×4, ナット×8, ワッシャ×8

**PEDAL SPANNER** ¥700+税

- ペダル/クランクスパナ

EzySuperior & Ezy シリーズのアダプターの装着には薄型の15mmペダルスパナが必要です。

小型で輸送の際にも最適なMKSオリジナルスパナをご利用ください。



- スチール製/クロムメッキ
- 長さ 165mm
- 厚さ 3.2mm
- 重量 75g

**CAP SPANNER** ¥330+税

- SYLVANシリーズ用キャップスパナ

- スチール製/クロムメッキ
- 長さ 108mm



**SPIN-2** ¥700+税

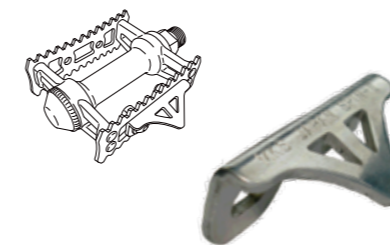

- フラットペダルに取付け、蹴返しとなります。ペダルを反転させ拾いやすくなります。
- アルミ製
- SPIN-2×2, ボルト×4, ナット×4, ワッシャ×4

**TITAN BELL & AERO BELL**



- スポーツバイク用ベル Pat.

■TITAN BELL/チタニウム製 ¥3,700+税  
重量: 23g

■AERO BELL/ステンレス製 ¥1,800+税  
重量: 30g





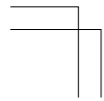
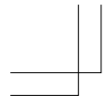

MKSS MADE IN JAPAN		SILVAN TOURING NEXT	SILVAN ROAD NEXT	SILVAN TRACK NEXT	SILVAN STREAM NEXT	UK-D Ezy	SUPREME	RX-1	ROYAL NUEVO	EXA	ALLWAYS	LAMBDA	OT-LITE	IC-LITE
カラー		シルバー	シルバー	シルバー	シルバー	ブラック	シルバー/ブラック	ブラック	サチンシルバー	サチンシルバー	シルバー/ブラック	シルバー/ブラック	シルバー/ブラック	シルバー/ブラック
ボディ		アルミ研磨仕上げ	アルミ研磨仕上げ	アルミ研磨仕上げ	アルミ研磨仕上げ	PP樹脂	アルミ研磨仕上げ	アルミ研磨仕上げ	アルミ研磨仕上げ	アルミ研磨仕上げ	アルミ	アルミ	アルミ	アルミ
側板		アルミ/クロムメッキ	アルミ/クロムメッキ	アルミ/クロムメッキ	アルミ/クロムメッキ	—	アルミ研磨仕上げ/黒アルマイト	アルミ研磨仕上げ/黒アルマイト	アルミ研磨仕上げ/つや消アルマイト	アルミ	—	アルミ/ダイキャスト	—	—
ペアリング		トリプルシールドペアリング	トリプルシールドペアリング	トリプルシールドペアリング	トリプルシールドペアリング	カップ&コンペアリング	NIS認定品	NIS認定品	NIS認定品/輸送部研磨仕上げ	高回転性能/カップ&コンペアリング	トリプルシールドペアリング	カップ&コンペアリング	カップ&コンペアリング	カップ&コンペアリング
サイズ ※1		W94×L63	W93×L64	W80×L61	W79×L61	W90×L69	W84×L60	W86×L61	W84×L60	W84×L60	W84×L110	W78×L119	W93×L166	W93×L167
踏み面		両面	両面	両面	両面	両面	片面	片面	片面	片面	両面	両面	両面	両面
付記		ネジ止め側板	ネジ止め側板	ネジ止め側板	ネジ止め側板	—	—	—	NIS認定品	輸送部研磨仕上げ	—	大型フロントベダル	ワンビースポディ	ワンビースポディ
Ezy		—	—	—	—	○ ¥4,400	—	—	—	—	—	—	—	—
Ezy Superior		○ ¥11,600	○ ¥11,600	○ ¥11,600	○ ¥11,600	—	—	—	—	—	○ SV ¥10,500 BK ¥10,700	○	—	—
Ezy Superior ラインナップ		○ ¥11,600	○ ¥11,600	○ ¥11,600	○ ¥11,600	—	—	—	—	—	○	○	○	○
トウクリップ装着		○	○	○	○	×	○	○	○	○	×	×	○	×
リアレクター		○	○	○	○	○	○	○	○	×	×	○	○	○
用途		◎	◎	◎	◎	◎	◎	◎	◎	◎	◎	◎	◎	◎
推奨		◎	◎	◎	◎	◎	◎	◎	◎	◎	◎	◎	◎	◎
オアロード		◎	◎	◎	◎	◎	◎	◎	◎	◎	◎	◎	◎	◎
不運		◎	◎	◎	◎	◎	◎	◎	◎	◎	◎	◎	◎	◎
輸送		◎	◎	◎	◎	◎	◎	◎	◎	◎	◎	◎	◎	◎
販売		◎	◎	◎	◎	◎	◎	◎	◎	◎	◎	◎	◎	◎
重量		◎	◎	◎	◎	◎	◎	◎	◎	◎	◎	◎	◎	◎
ベア重量※2		338g(※390g)	330g(※384g)	318g(※378g)	318g(※378g)	Ezy 300g OneSideEzy 275g	294g	281g	297g	335g	381g(※434g)	420g(※467g)	355g	343g
価格(税別)※3		¥7,000	¥7,000	¥7,000	¥7,000	¥4,400 OneSideEzy ¥2,880	¥15,500	¥13,200	¥12,000	¥25,800	¥45,900 BK ¥46,100	¥4,300	¥2,400	¥2,500

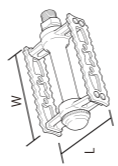

※1 サイズ表記  
W: 踏み面幅  
L: 踏み面前後幅

※2 〇内はEzyまたはEzy-Superiorのベア重量

※3 価格は全て税別です。原材料や市場の変化により仕様・価格などを変更あるいは生産中止することもありますので、あらかじめご了承ください。

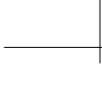

MKSS MADE IN JAPAN		PROMENADE	UB-LITE	TOURING-LITE	TOURING-LITE Short	CVGMA	Compact	ESPRIT	RMX	Urban Platform	MT-E	GR-10	GR-9	AR-2
カラー		シルバー/ブラック	シルバー/ブラック	サチンシルバー/ブラック	サチンシルバー/ブラック	シルバー	グレー/ブラック	サチン	コスモシルバー	シルバー/ブラック	シルバー/ブラック	シルバー/ブラック	シルバー/ブラック	シルバー/ブラック
ボディ		アルミ	アルミ	アルミ	アルミ	アルミ	アルミ/射出成型	アルミ	アルミ/塗装	アルミ	アルミ	アルミ	アルミ	アルミ
側板		アルミ/塗装	アルミ/アルマイト	アルミ/アルマイト	アルミ/アルマイト	—	—	アルミ/塗装	—	—	—	—	—	—
ペアリング		カップ&コンペアリング	カップ&コンペアリング	高回転性能/カップ&コンペアリング	高回転性能/カップ&コンペアリング	シールドペアリング&アップス	シールドペアリング&アップス	カップ&コンペアリング	カップ&コンペアリング	トリプルシールドペアリング	カップ&コンペアリング	カップ&コンペアリング	カップ&コンペアリング	カップ&コンペアリング
サイズ ※1		W85×L64	W93×L64	W83×L69	W88×L69	W73×L64	W75×L67	W84×L68	W90×L68	W80×L69	W102×L64	W76×L88	W70×L78	W100×L82
踏み面		両面	両面	両面	両面	両面	両面	両面	両面	片面	片面	片面	片面	片面
付記		—	一体型側板	輸送部研磨仕上げ	輸送部研磨仕上げ	小型軽量	小型軽量	小型軽量ベダル	ワンビースポディ	プラットフォーム	ワンビースポディ	大型プラットフォーム	小型プラットフォーム	ワンビースポディ
Ezy		○ ¥8,100	○ ¥8,400	—	—	○ ¥8,400	○ ¥10,500	—	—	—	○ ¥7,000	—	—	○ ¥8,050
Ezy Superior		—	—	○ ¥9,900	—	—	—	○ ¥9,500	—	○ ¥8,300	—	—	—	—
Ezy Superior ラインナップ		—	—	○ ¥9,900	—	—	—	○ ¥9,500	—	○ ¥8,300	—	—	—	—
トウクリップ装着		○	○	○	○	○	×	○	×	◎	◎	◎	◎	◎
リアレクター		○	○	○	○	○	○	○	◎	○	○	○	○	○
用途		◎	◎	◎	◎	◎	◎	◎	◎	◎	◎	◎	◎	◎
推奨		◎	◎	◎	◎	◎	◎	◎	◎	◎	◎	◎	◎	◎
オアロード		◎	◎	◎	◎	◎	◎	◎	◎	◎	◎	◎	◎	◎
不運		◎	◎	◎	◎	◎	◎	◎	◎	◎	◎	◎	◎	◎
輸送		◎	◎	◎	◎	◎	◎	◎	◎	◎	◎	◎	◎	◎
販売		◎	◎	◎	◎	◎	◎	◎	◎	◎	◎	◎	◎	◎
重量		◎	◎	◎	◎	◎	◎	◎	◎	◎	◎	◎	◎	◎
ベア重量※2		303g(※451g)	314g(※364g)	320g	312g(※380g)	240g(※316g)	233g(※302g)	352g(※414g)	384g	310g(※368g)	323g(※370g)	340g	299g	293g(※340g)
価格(税別)※3		¥3,500	¥3,800	¥5,800	¥6,000	¥4,000	¥6,700	¥4,000	¥2,300	¥5,100	¥2,400	¥3,000	¥2,600	¥2,600



※1 サイズ表記  
W: 踏み面幅  
L: 踏み面前後幅

※2 〇内はEzyまたはEzy-Superiorのベア重量

※3 価格は全て税別です。原材料や市場の変化により仕様・価格などを変更あるいは生産中止することもありますので、あらかじめご了承ください。



MKS MADE IN JAPAN		US-S	US-L	Urban Step-in A	PRIME SYLVAN ROAD	PRIME SYLVAN TRACK	PRIME SYLVAN TOURING	SYLVAN ROAD	SYLVAN TRACK	SYLVAN TOURING	SYLVAN STREAM	GRAFFIGHT-XX	BM-7	MT-LITE
カラー		シルバー	ブラック	シルバー/ブラック	チタン/シルバー/カッパー	チタン/シルバー/カッパー	チタン/シルバー/カッパー	シルバー/ブラック	シルバー/ブラック	シルバー/ブラック	シルバー/ブラック	ブラック	シルバー/ブラック/ゴールド/ブルー/レッド	シルバー/ブラック
ボディ		アルミ	ガラス強化樹脂	アルミ	アルミ 研磨仕上げ	アルミ 研磨仕上げ	アルミ 研磨仕上げ	アルミ	アルミ	アルミ	アルミ	ガラス強化樹脂	アルミ	アルミ
樹脂		スチール (ピンチング)	—	スチールワイヤー (ピンチング)	アルミ/チタン/塗装 シルバー/アルマイト カッパー/黒少キ	アルミ/チタン/塗装 シルバー/アルマイト カッパー/黒少キ	アルミ/チタン/塗装 シルバー/アルマイト カッパー/黒少キ	アルミ/チタン/塗装 シルバー/アルマイト カッパー/黒少キ	アルミ/チタン/塗装 シルバー/アルマイト カッパー/黒少キ	アルミ/チタン/塗装 シルバー/アルマイト カッパー/黒少キ	アルミ/チタン/塗装 シルバー/アルマイト カッパー/黒少キ	—	アルミ/アルマイト (カッパーのみ黒少キ)	スチール/塗装
ペーシング		シングルペーシング &アップ	トリプルシングル ペーシング	トリプルシングル ペーシング	高回転性能 カップ&コモン ペーシング	高回転性能 カップ&コモン ペーシング	高回転性能 カップ&コモン ペーシング	高回転性能 カップ&コモン ペーシング	高回転性能 カップ&コモン ペーシング	高回転性能 カップ&コモン ペーシング	高回転性能 カップ&コモン ペーシング	高回転性能 カップ&コモン ペーシング	高回転性能 カップ&コモン ペーシング	カップ&コモン ペーシング
サイズ ※1		W66 × L50 (カバー) W68 × L86 (ケーシング)	W64 × L87	W66 × L84	W69 × L61	W69 × L61	W69 × L61	W69 × L61	W69 × L61	W69 × L61	W69 × L61	W102 × L87	W68 × L61	W67 × L64
踏み面		前面ピンチング	前面ピンチング	前面ピンチング 前面アラカシケム	片面	片面	片面	片面	片面	片面	片面	片面	片面	片面
付記		オリジナル2穴 US-Sクリート付属	オリジナル2穴 US-Lクリート付属	オリジナル2穴 US-Aクリート付属	オリジナル2穴 US-Sクリート付属 車体研磨仕上げ	オリジナル2穴 US-Sクリート付属 車体研磨仕上げ	オリジナル2穴 US-Sクリート付属 車体研磨仕上げ	オリジナル2穴 US-Sクリート付属 車体研磨仕上げ	オリジナル2穴 US-Sクリート付属 車体研磨仕上げ	オリジナル2穴 US-Sクリート付属 車体研磨仕上げ	オリジナル2穴 US-Sクリート付属 車体研磨仕上げ	オリジナル2穴 US-Sクリート付属 車体研磨仕上げ	オリジナル2穴 US-Sクリート付属 車体研磨仕上げ	オリジナル2穴 US-Sクリート付属 車体研磨仕上げ
Ezy		○ ¥12,200	—	—	—	—	—	—	—	—	—	—	—	—
Ezy Superior		○ ¥11,000	○ ¥10,200	○ ¥10,200	—	—	—	—	—	—	—	—	—	—
ラインナップ		○ 必需 ○ 可 x 不可	x	x	◎	◎	◎	◎	◎	◎	◎	◎	◎	◎
トウクリップ 装着		○	○	○	◎	◎	◎	◎	◎	◎	◎	◎	◎	◎
リフレクター		○	○	○	◎	◎	◎	◎	◎	◎	◎	◎	◎	◎
用途		ロード/トラック	◎(ロードのみ)	◎(ロードのみ)	◎	◎	◎	◎	◎	◎	◎	◎	◎	◎
① 推奨 ② 推奨 x 不適用		◎(Ezy) ◎(Ezy-S)	◎(Ezy-S)	◎(Ezy-S)	◎(Ezy-S)	◎(Ezy-S)	◎(Ezy-S)	◎(Ezy-S)	◎(Ezy-S)	◎(Ezy-S)	◎(Ezy-S)	◎(Ezy-S)	◎(Ezy-S)	◎(Ezy-S)
ペーシング ※2		434g(※498g)	290g(※309g)	406g(※401g)	360g	343g	391g	360g	343g	391g	343g	440g	366g	439g
価格(税抜) ※3		¥6,000	¥6,400	¥6,800	チタン/シルバー ¥4,000 カッパー ¥4,600	チタン/シルバー ¥4,000 カッパー ¥4,600	チタン/シルバー ¥4,500 カッパー ¥4,850	チタン/シルバー ¥3,400	チタン/シルバー ¥3,400	チタン/シルバー ¥3,650	チタン/シルバー ¥3,400	チタン/シルバー ¥4,500	チタン/シルバー ¥3,700 カラー ¥4,000	チタン/シルバー ¥3,000

※1 サイズ表記  
W: 踏み面幅  
L: 踏み面前後幅

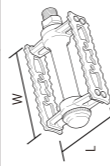

※2 ①内はEzyまたはEzy-Superiorのペーシング

※3 価格は全て税抜です。原材料や市場の変化により仕様・価格などを  
変更あるいは生産中止することもありますので、あらかじめご了承ください。

MKS MADE IN JAPAN		MT-LUX COMPE	MT-FT	FD-7	FD-5	3000S	3000R	RUNBER-X	PB-50	G-6000	PB-370	PB-380	PB-430	XP
カラー		チタン	ブラック	シルバー/ブラック	グレー/ブラウン	ブラック	ブラック	グレー/ブラック	ホワイト	ブラック	ブラック	ブラック	ホワイト	ブラック
ボディ		アルミ	PP樹脂	アルミ	ナイロン樹脂	スチール	スチール	PP樹脂 & ポリスチレン/ポリカー	PP樹脂	PP樹脂	PP樹脂	PP樹脂	PP樹脂	PP樹脂
樹脂		アルミ/塗装	—	アルミ/黒・塗装	ナイロン樹脂	ゴム	ゴム	—	—	—	—	—	—	—
ペーシング		カップ&コモン ペーシング	カップ&コモン ペーシング	カップ&コモン ペーシング	カップ&コモン ペーシング	カップ&コモン ペーシング	カップ&コモン ペーシング	カップ&コモン ペーシング	カップ&コモン ペーシング	カップ&コモン ペーシング	カップ&コモン ペーシング	カップ&コモン ペーシング	カップ&コモン ペーシング	カップ&コモン ペーシング
サイズ ※1		W64 × L64	W65 × L72	W81 × L67	W97 × L69	W100 × L73	W100 × L73	W102 × L82	W100 × L69	W84 × L75	W85 × L72	W88 × L75	W85 × L72	W87 × L70
踏み面		片面	片面	片面	片面	片面	片面	片面	片面	片面	片面	片面	片面	片面
付記		樹脂製軽量 オフロードベダル	樹脂製軽量 オフロードベダル	高強度折畳み ベダル	樹脂製折畳みベダル (1/2芯あり ¥4,300円)	実用車 1/2芯あり (¥350円)	実用車 1/2芯あり (¥350円)	一輪車に最適	一輪車に最適	1/2芯あり (¥200円)	1/2芯あり (¥200円)	1/2芯あり (¥350円)	一体型樹脂 1/2芯あり (¥350円)	高強度樹脂
Ezy		—	—	—	—	—	—	—	—	—	—	—	—	—
Ezy Superior		—	—	—	—	—	—	—	—	—	—	—	—	—
ラインナップ		◎	○	x	x	x	x	x	x	x	x	x	x	x
トウクリップ 装着		◎	○	◎	◎	◎	◎	x	◎	◎	◎	◎	◎	◎
リフレクター		○	◎	◎	◎	x	◎	x	◎	◎	◎	◎	◎	◎
用途		ロード/トラック	◎	◎	x	x	x	◎	◎	◎	◎	◎	◎	◎
① 推奨 ② 推奨 x 不適用		◎(Ezy) ◎(Ezy-S)	◎(Ezy-S)	◎(Ezy-S)	◎(Ezy-S)	◎(Ezy-S)	◎(Ezy-S)	◎(Ezy-S)	◎(Ezy-S)	◎(Ezy-S)	◎(Ezy-S)	◎(Ezy-S)	◎(Ezy-S)	◎(Ezy-S)
ペーシング ※2		305g	259g	487g	390g	722g	722g	312g	386g	386g	330g	377g	311g	283g(※330g)
価格(税抜) ※3		¥3,600	¥900	¥4,800	¥2,450	¥2,400	¥2,500	¥2,200	¥900	¥900	¥800	¥600	¥800	¥1,100

※1 サイズ表記  
W: 踏み面幅  
L: 踏み面前後幅



※2 ①内はEzyまたはEzy-Superiorのペーシング

※3 価格は全て税抜です。原材料や市場の変化により仕様・価格などを  
変更あるいは生産中止することもありますので、あらかじめご了承ください。