

Montageanleitung Assembly instruction

und Ersatzteilliste
and spare parts list

Frontzapfwelle Front PTO

(mit HT-Getriebe)

(with gear unit series HT)



JOHN DEERE
6130R
6140R - 6150R
6170R - 6210R

mit John Deere Frontkraftheber
with John Deere front linkage

Nr. / No.: 006-0620
Stand / Update: 07.12

Sauter GmbH
D-87778 Stetten
Tel.: ++49 (82 61) 7 59 94 - 0
Fax: ++49 (82 61) 7 59 94 - 20

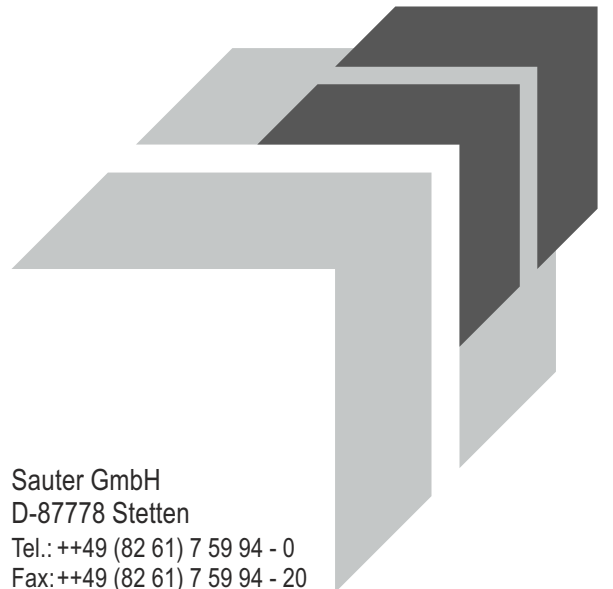

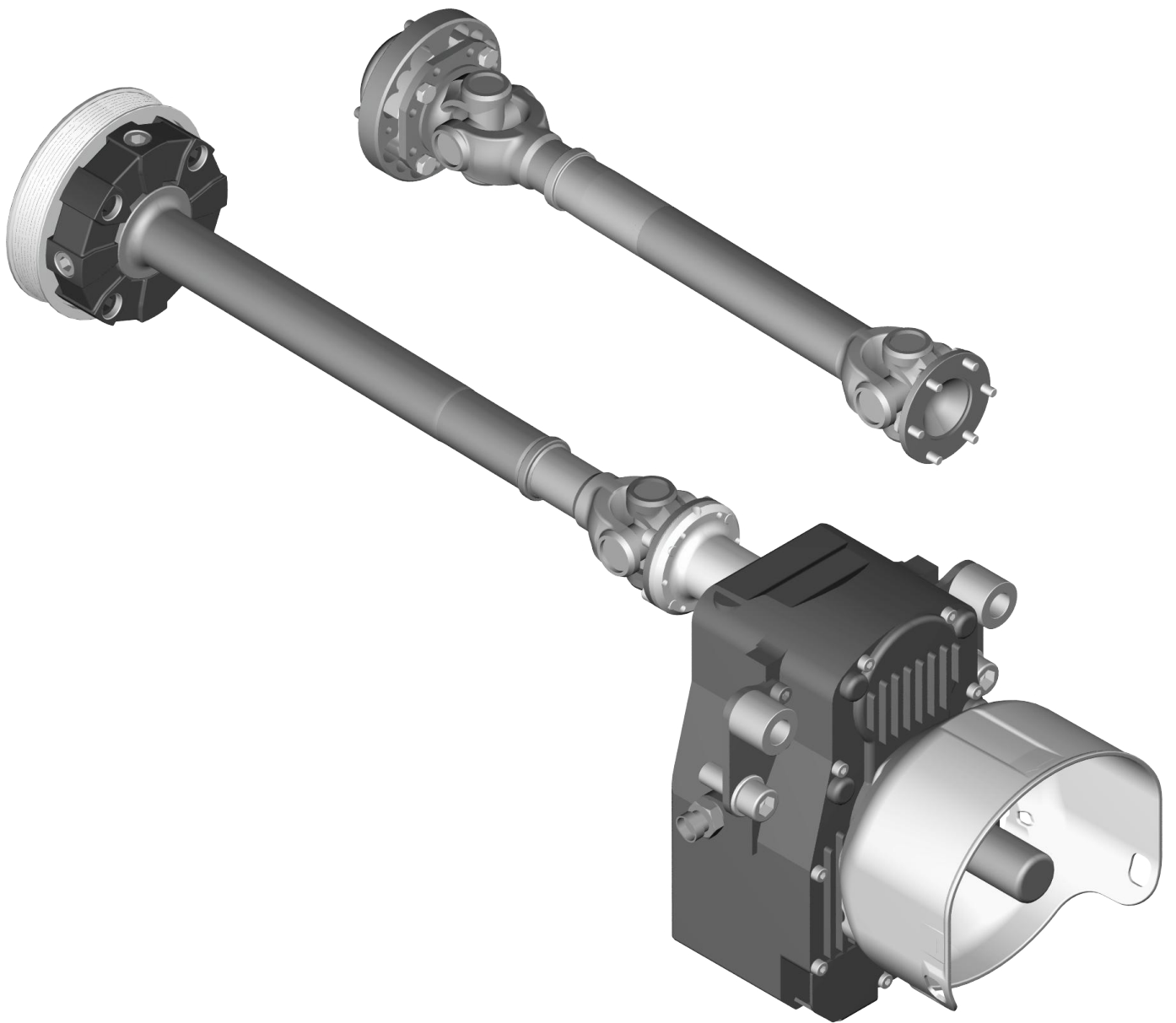

- HINWEISE:**
- Diese Montageanleitung ist für die Fachwerkstatt bestimmt.
 - Bei der Montage von Frontkraftheber und Frontzapfwelle, mit der Montage der Frontzapfwelle beginnen!
 - Alle Fügeflächen müssen fettfrei sein.
 - Beim Befestigen von Montageteilen zuerst alle Schrauben ansetzen, dann erst festschrauben und mit Drehmomentschlüssel anziehen!
 - Die angegebenen Anziehdrehmomente für Verschraubungen gelten für trockene Gewinde und Auflageflächen (falls nicht anders angegeben).
 - Alle Einbaupositionsangaben sind in Fahrtrichtung zeigend angegeben.
 - Als Montagehilfe nehmen Sie bitte die Ersatzteillisten zur Hand.
 - Verwendete Abkürzungen: **FZW:** Frontzapfwelle;

- INDICATION:**
- This assembly instruction is intended for specialist workshop.
 - If mounting front linkage and front PTO, start with mounting of front PTO!
 - Every joining area must be free from grease.
 - When fixing mounting parts, first apply all bolts, then tighten them with a torque wrench!
 - The tightening torques indicated apply to dry threads and support surfaces (if not indicated otherwise).
 - Any information given on mounting position applies to driving direction.
 - To make mounting easier, please use the spare parts lists.
 - Abbreviations used: **PTO:** Front power take-off;

MONTAGEVORBEREITUNGEN PREPARATION FOR MOUNTING

- **Lüfter ausbauen, Kunststoffeinlage am Antriebsstrang ausbrechen;**
Dismount radiator fan, remove plastic insert at the drive train;
- **Hydraulikleitung „Heben“ zwischen Umschaltventil und Verteiler demontieren;**
Dismount hydraulic pipe „Lifting“ between reversing valve and divider;
- **Innensechskantschrauben an der Frontplatte herausdrehen. Vorhandene Buchsen herausnehmen. (Für leichtere Montage den JD-Frontkraftheber demontieren);**
Unscrew hexagon socket screws from front plate. Remove available bushes.
(For easier mounting dismount John Deere front linkage);
- **Auflageflächen und Gewinde an Vorderachsbock und Motorriemenscheibe entlacken;**
Clean surfaces and threads of support of front axle and motor pulley from colour;

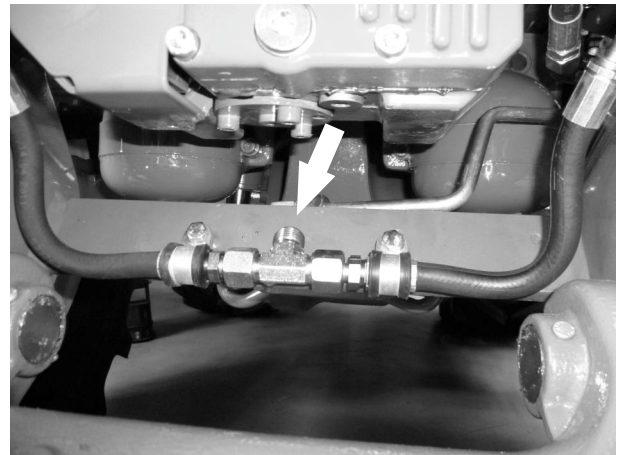

3.1

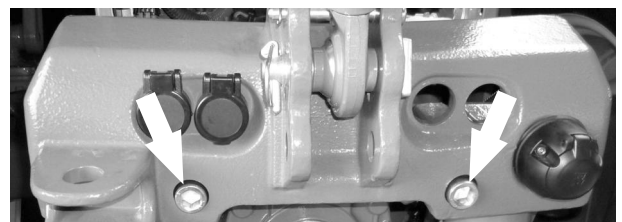

3.2

MONTAGE DES ANTRIEBSSTRANGES MOUNTING OF DRIVE COMPONENTS

John Deere 6140R - 6210R

- **Vormontierten Lagerflansch (14) an Motorriemenscheibe festschrauben;**

Fasten pre-assembled bearing flange (14) with screws at pulley;

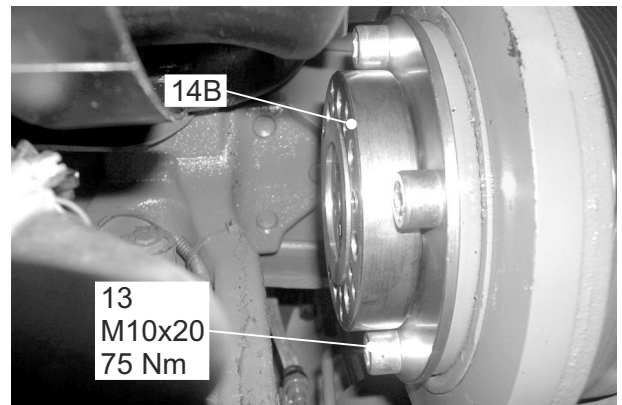

4.1

- **Gelenkwelle (8) ganz auseinanderziehen;**
Pull cardan shaft (8) completely apart;
- **Kurzes Gelenkwellenstück (8 A) motorseitig in den Vorderachsbock unter den Kühler legen;**
Lay short cardan shaft piece (8 A) at motor into the support of front axle beneath the cooler;

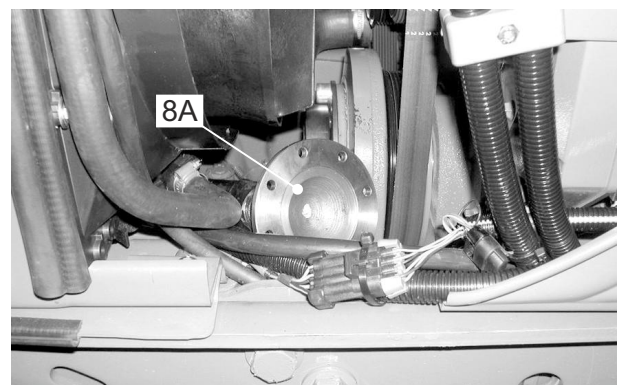

4.2

- **Langes Gelenkwellenstück (8 B) von vorne in den Vorderachsbock unter den Kühler schieben;**

Push long cardan shaft piece (8 B) from the front into the support of front axle beneath the cooler;

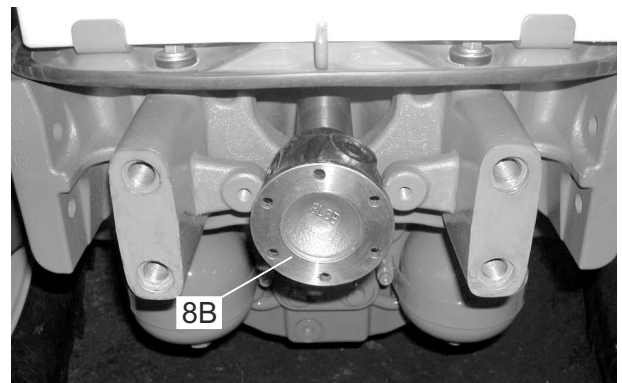

4.3

- **Gelenkwellentteile (8 A+8 B) zusammenschieben;**
⇒ **Auf übereinstimmende Markierungen achten!**

Push cardan shaft pieces (8 A+8 B) together;
⇒ See to it that marks match !

- **Halter (4) an FZW-Getriebe (1) befestigen. Schrauben (7) nur locker eindrehen;**

Fasten support (4) to front PTO gear box (1). Screw in 7) screws only laxly;

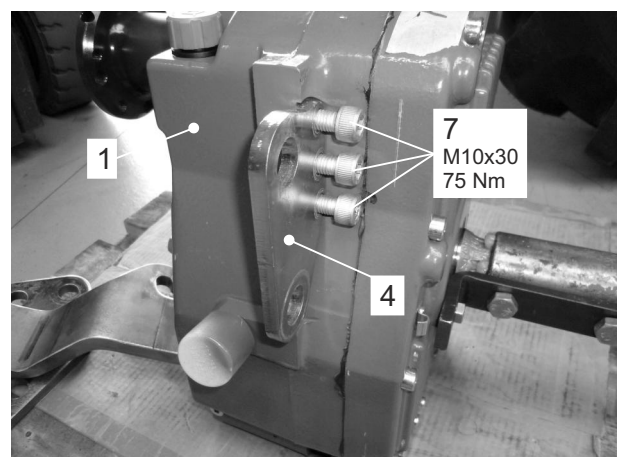

4.4

siehe Ersatzteilliste } 0620 - 10 - 1
see spare parts list

- **FZW-Getriebe an Vorderachsbock und Frontkraftheber anschrauben.**
(Vorhandene Innensechskantschrauben verwenden);

Screw PTO gear box to front axle support and front linkage.

(Use available hexagon socket screws);

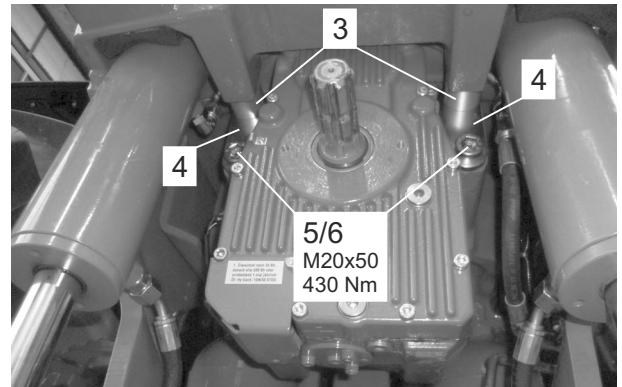

5.1

- **Gelenkwelle (8) an Getriebeflansch (23*) befestigen;**

Fasten cardan shaft (8) at gear flange (23*);

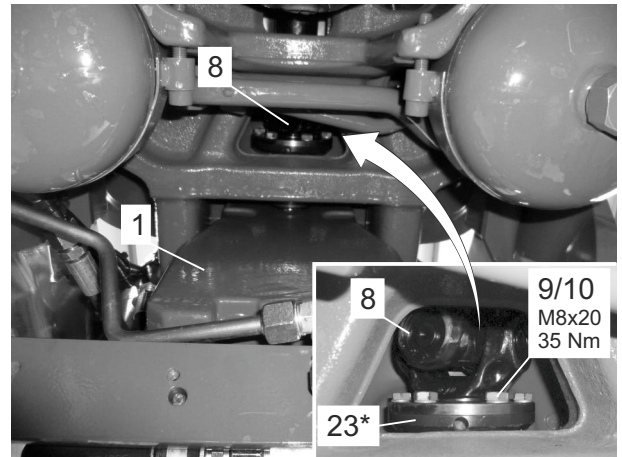

5.2

- **Gelenkwelle (8) an Lagerflansch (14) befestigen;**

Fasten cardan shaft (8) at bearing flange (14);

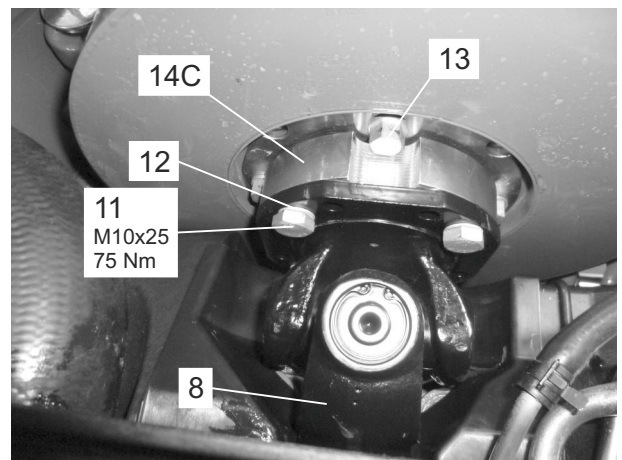

5.3

siehe Ersatzteilliste } 0620 - 10 - 1
see spare parts list } 0620 - 20 - 1*

John Deere 6130R

- **Original Riemenscheibe ausbauen;**
Remove original pulley;
- **Konusfläche von Kurbelwelle entlacken und entfetten;**
Clean cone surface of crankshaft from varnish and grease;

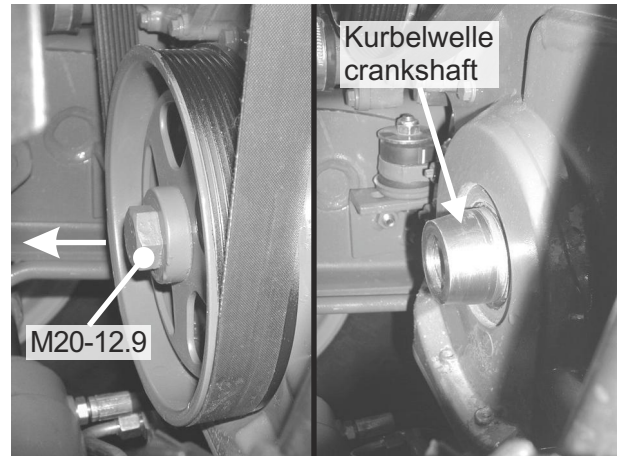

6.1

- **Konusfläche vorne aussen 2-3 mm mit Loctite 680 (648) dünn bestreichen;**
Konusfläche von Riemenscheibe (20) entfetten und Riemenscheibe an Kurbelwelle befestigen;
⇒ **Originalschraube: Schraubengewinde (M20) leicht geölt;**

Apply a thin layer of Loctite 680 (648) on 2-3 mm outside at the front of the cone surface;

Clean cone surface of pulley (20) from grease and fasten pulley at crankshaft;

⇒ Original screw: Screw thread (M20) slightly oiled;

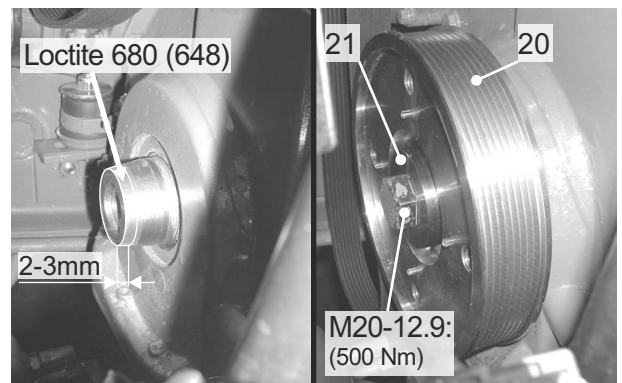

6.2

- **Elastische Kupplung (18) axial festschrauben;**
⇒ **Auflagefläche von Schrauben (19) eingefettet;**
- Fasten flexible coupling (18) axially with screws;
⇒ Bearing area of screws (19) lubricated;

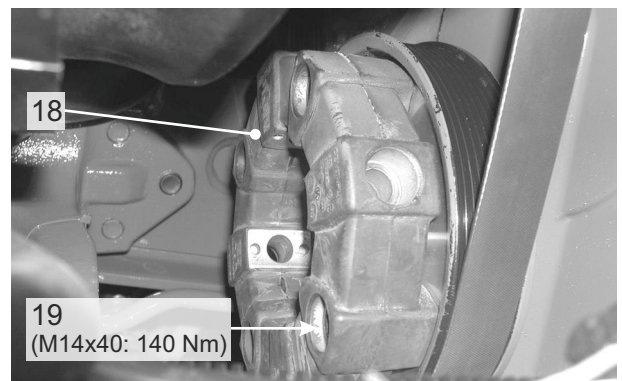

6.3

- **Gelenkwelle (22) auseinanderziehen, hinteren Teil der Gelenkwelle von vorne einschieben, Gelenkwelle (22) mit elastischer Kupplung (18) verschrauben;**
(Auflagefläche von Schrauben (19) eingefettet);

Pull apart cardan shaft (22), push in rear part of the cardan shaft from the front, Screw cardan shaft (22) to flexible coupling (19);
(Bearing area of screws (19) lubricated)

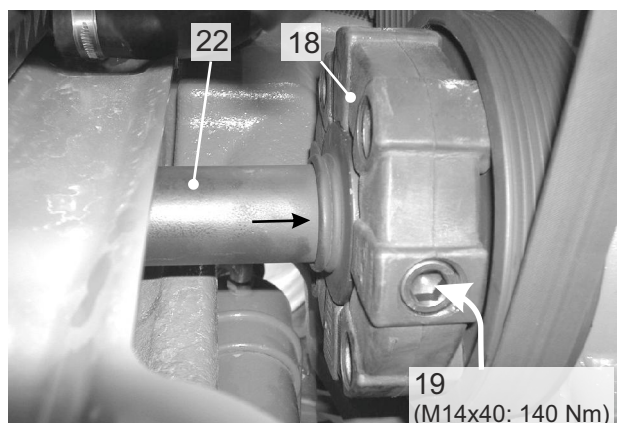

6.4

siehe Ersatzteilliste } 0620 - 10 - 1
see spare parts list

- **Halter (4) an FZW-Getriebe (1) befestigen.**
Fasten support (4) to front PTO gear box (1).

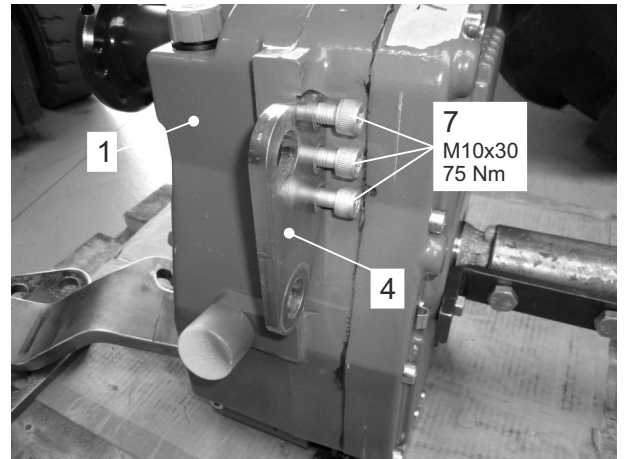

7.1

- **Gelenkwelle (22) an Frontzapfwellengetriebe (1) festschrauben;**
Fasten cardan shaft (22) with screws at front PTO gear unit (1);

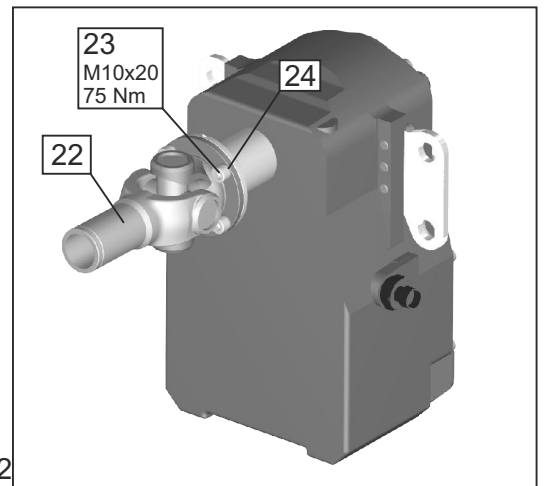

7.2

- **FZW-Getriebe (1) auf eingeschraubte Montagewellen stecken und zum Vorderachsbock schieben, dabei Gelenkwelle (22) unter Kühler einschieben und zusammenstecken;**
Put front PTO gear box (1) on screwed-in assembly rods and push it to the support of front axle, pushing cardan shaft (22) in below cooler and assemble;

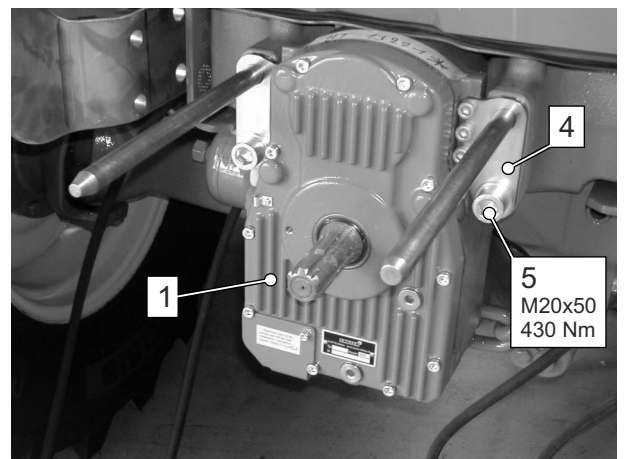

7.3

- **Schutztopf (2) nach Montage aller Anbauteile an Frontzapfwellengetriebe (1) festschrauben;**
Fasten protecting funnel (2) with screws to front PTO gear unit (1) after mounting of all mounting parts;

- **Demontierte Teile wieder anbauen;**
Mount dismantled parts again;

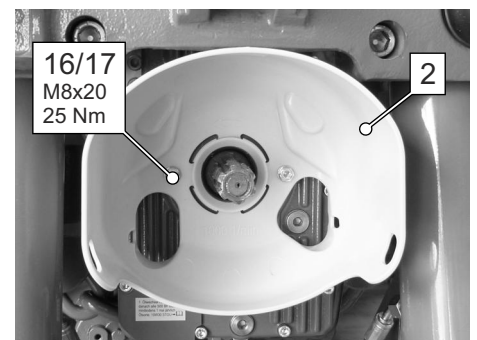

7.4

siehe Ersatzteilliste } 0620 - 10 - 1
see spare parts list

MONTAGE DER FZW-ELEKTRIK MOUNTING OF ELECTRICAL PARTS OF FRONT PTO

- **FZW-Schalter (1) einbauen:**
Connect switch (1):

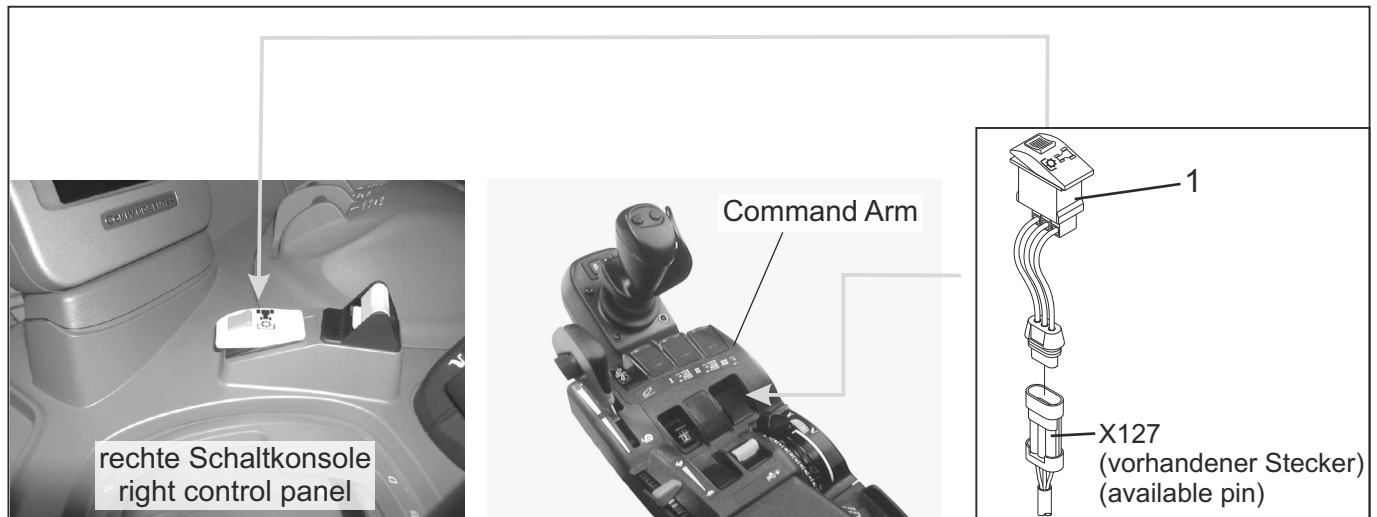

8.1

- **Durchgangsloch für Kabeldurchführung in Haubenabschlussblech bohren (Ø 10 mm);**
Drill a trough hole for cable feedthrough into end cover plate hood (Ø 10 mm);
- **FZW-Kabel (2) durchführen, Gummitülle (3) einbauen;**
Put trough pto cable (2), mount rubber bushing (3);
- **Bearbeitete Teile gegen Korrosion schützen;**
Protect processed parts against corrosion ;

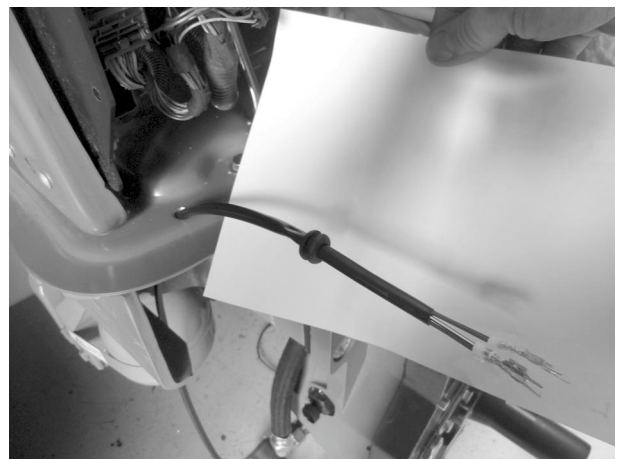

8.2

- **Einzelleiter in Stiftgehäuse (2.1) einführen und mit Klemmstück (2.2) sichern;**
Enter single conductor into pin housing (2.1) and secure with clamp piece (2.2);

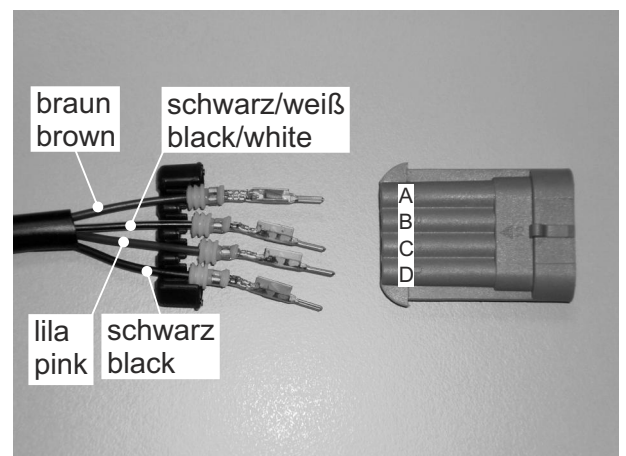

8.3

siehe Ersatzteilliste
see spare parts list } 0618 - 80 - 1

• FZW-Kabel (2) verlegen und anschliessen:

Lay and connect front PTO cable (2):

FZW-Getriebe
front PTO gear unit

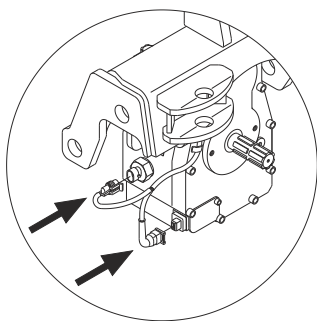

9.1

Anschlussplan für FZW-Elektrik
Wiring scheme for front PTO-electical parts

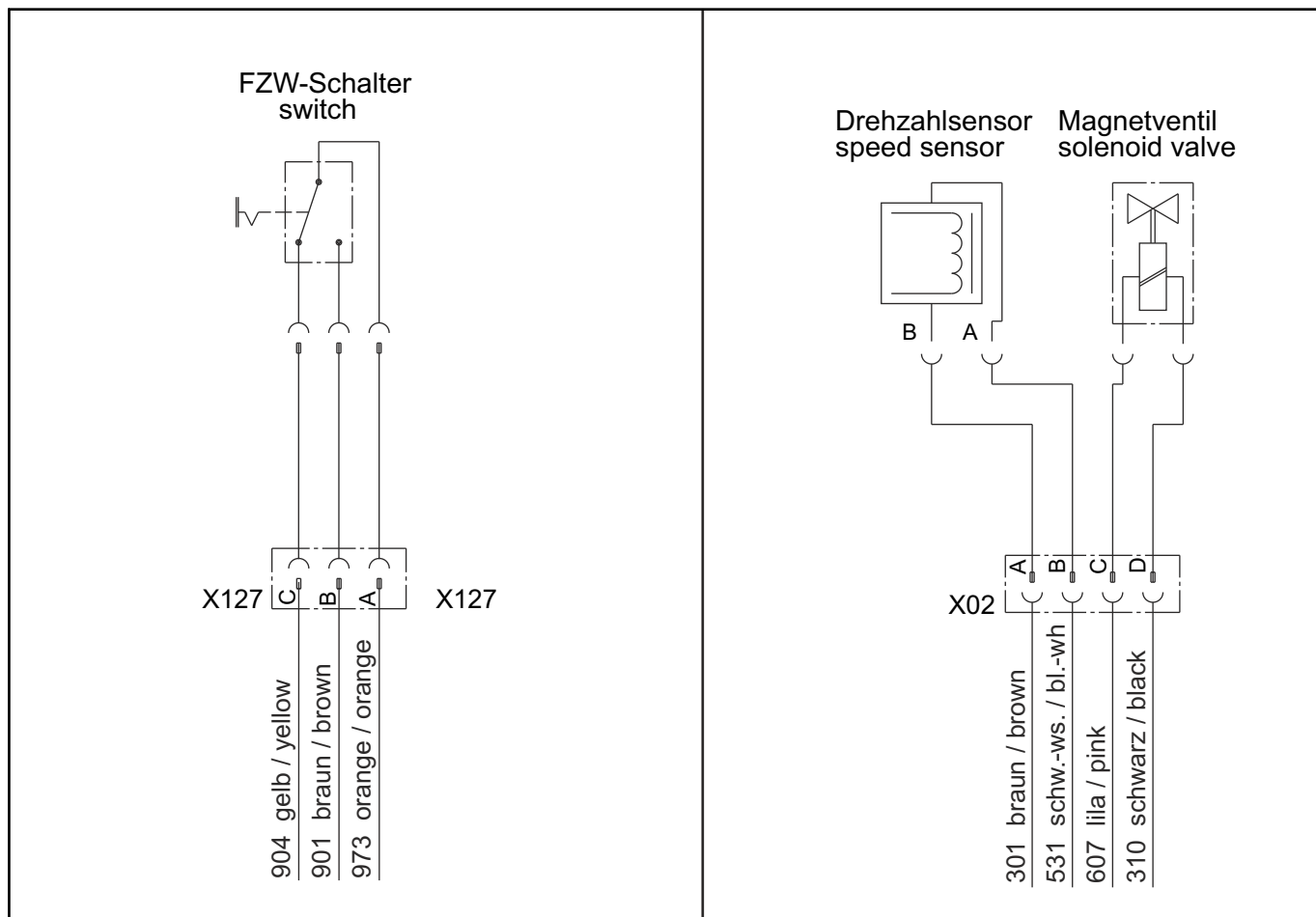

Sichern Sie das Frontzapfwellenkabel mit Kabelbindern gegen folgende Gefahrenquellen: • Scheuern • Einquetschen • Hitze einwirkung !
Secure front PTO cable to exclude following risks: • chafing • squeezing • influence of heat !

siehe Ersatzteilliste } 0620 - 80 - 1
see spare parts list



**Sämtliche Hinweis-Aufkleber sind für den Anwender sichtbar anzubringen.
Vor dem Aufkleben Oberfläche gründlich reinigen.**

All instruction sticker have to be affixed in sight of the user.
Before affixing spring-clean surface area.

KONTROLLE NACH ANBAU DER KOMPLETTEN FRONTZAPFWELLE:

- Wird bei laufender Frontzapfwelle der Motor abgestellt und anschliessend wieder gestartet, so läuft die Frontzapfwelle nicht wieder an.
 - ⇒ Schalten Sie die Frontzapfwelle aus und wieder ein !
- Schalten Sie bei laufendem Motor die Frontzapfwelle 10 mal ein und aus und prüfen Sie die Funktion !
 - ⇒ Falls diese Funktionen nicht erreicht werden, muss die Fehlerursache fachgerecht behoben werden, sonst droht *Unfallgefahr!*

POST-ASSEMBLY CHECK AFTER MOUNTING THE COMPLETE FRONT PTO:

- If the motor is stopped while the front PTO is running and then restarted, the front PTO won't start anymore.
 - ⇒ Switch the front PTO off and on again !
- Switch front PTO on and off 10 times with engine running and check the function !
 - ⇒ If any function is not working, error must be eliminated by an expert.
Otherwise an *accident* may occur!

Ersatzteilliste Spare parts list

Frontzapfwelle Front PTO

(mit HT-Getriebe)

(with gear unit series HT)

JOHN DEERE

6130R

6140R - 6150R

6170R - 6210R

mit John Deere Frontkraftheber
with John Deere front linkage

Nr. / No.: 006-0620

Sauter GmbH
D-87778 Stetten
Tel.: ++49 (82 61) 7 59 94 - 0
Fax: ++49 (82 61) 7 59 94 - 20

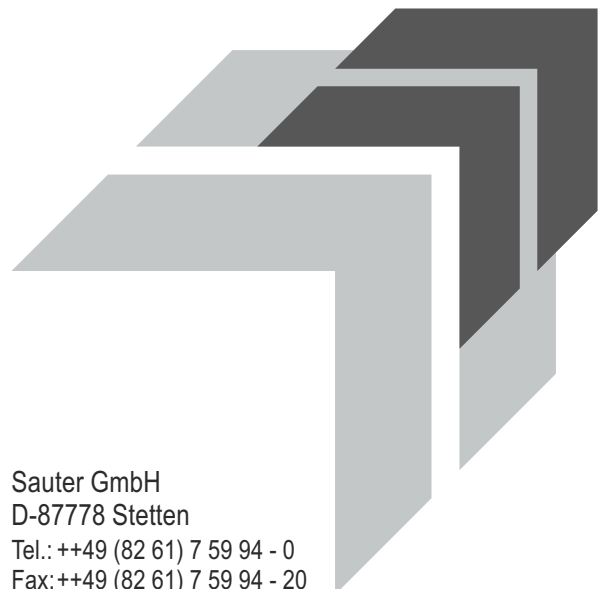

0620 - 10 - 1

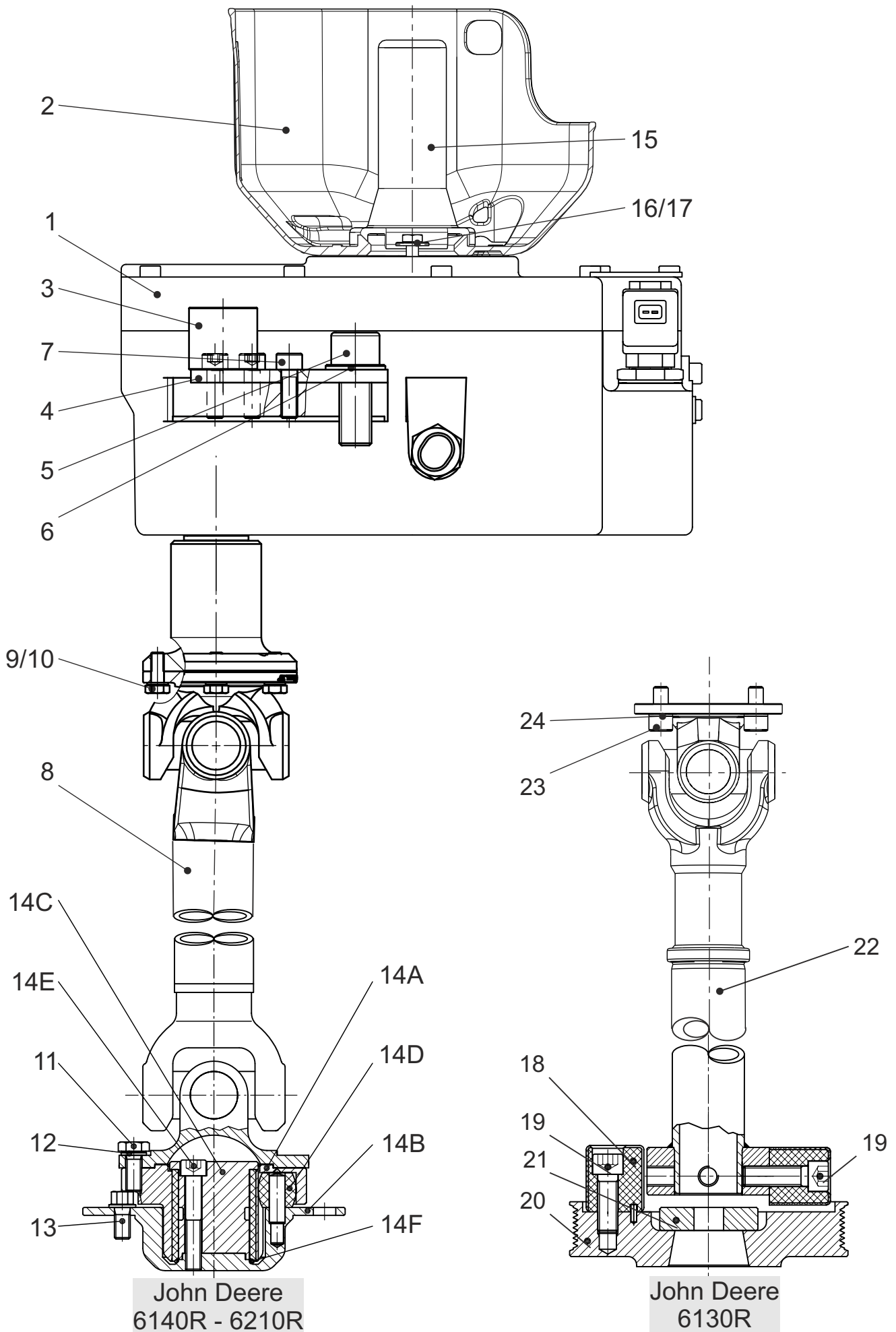

Ersatzteilliste:	Antriebsstrang	0620 - 10 - 1
Spare parts list:	Drive components	
John Deere 6130R / 6140R - 6210R		Stand: Update: 07.12

Pos. No.	Menge Quant.	Teile-Nr. No. of part	Bezeichnung	Designation	Norm / Abmessung Standard / Dimension
01	1	612-0056-18	Frontzapfwellengetriebe	front PTO gear unit	HAT, i=1,93
02	1	200-2910	FZW-Schutztopf	protecting funnel	
03	2	050-407900	Buchse	bush	ø40xø22x38,5
04	2	050-024900	Getriebehalter	gear box support	
05	2	100-1175	Innensechskantschraube	hexagon socket screw	DIN 912-8.8-M20x50-430 Nm
06	2	100-0510	Scheibe	washer	DIN 125B-21x37x3
07	6	100-1604	Innensechskantschraube	hexagon socket screw	DIN 912-10.9-M10x30-75 Nm
08	1	010-085100	Kreuzgelenkwelle	cardan shaft	
09	6	100-5051	Sechskantschraube	hexagon socket screw	DIN 933-10.9-M8x20-35 Nm
10	6	200-1101	Sicherungscheibe	locking washer	Schnorr-VS8
11	4	100-5080	Sechskantschraube	hexagon socket screw	DIN 933-10.9-M10x25-75 Nm
12	4	200-1102	Sicherungscheibe	locking washer	Schnorr-VS10
13	4	050-501100	Sechskantschraube m. Bund	hexagon socket screw	M10x20-10.9-75Nm
14	1	610-0065	Lagerflansch kpl. (bestehend aus Pos. 14 A-F)	flange cpl. (consisting of nos. 14 A-F)	
14A	1	610-0043	Nabe kpl	hub cpl.	
14B	1	610-0051	Motorflansch kpl.	flange cpl.	
14C	1	010-206900	Bundzapfen	pin	
14D	8	200-0202	Gummipuffer	rubber buffer	Rupex Gr. 125 - 80 Sh
14E	4	100-1009	Innensechskantschraube	hexagon socket screw	DIN 912-8.8-M10x60-50 Nm
14F	1	205-0699	O-Ring	gasket	47x4 / NBR 70 Shore A
15	1	200-2905	Zapfwellenschutz	PTO guard	
16	2	100-4352	Sechskantschraube	Hexagon bolt	DIN 933-M8x20-8.8-25 Nm
17	2	101-3003	Scheibe	Washer	DIN 9021-8,4x24x2
John Deere 6130 R					
18	1	200-0103	Elastische Kupplung	flexible coupling	Centraflex Gr.28
19	8	200-0602	Innensechskantschraube	hexagon socket screw	DIN 912-M14x40-8.8-140 Nm
20	1	010-206200	Riemenscheibe kompl.	pulley	
21	1	010-206300	Scheibe	washer	DIN1013-Rd 70x19
22		010-087200	Gelenkwelle	cardan shaft	
23	4	100-1602	Innensechskantschraube	hexagon socket screw	DIN 912-10.9-M10x20-75 Nm
24	4	200-1102	Schnorrversicherung	locking washer	VS 10 ENR 96807 vz

0620 - 20 - 1

1

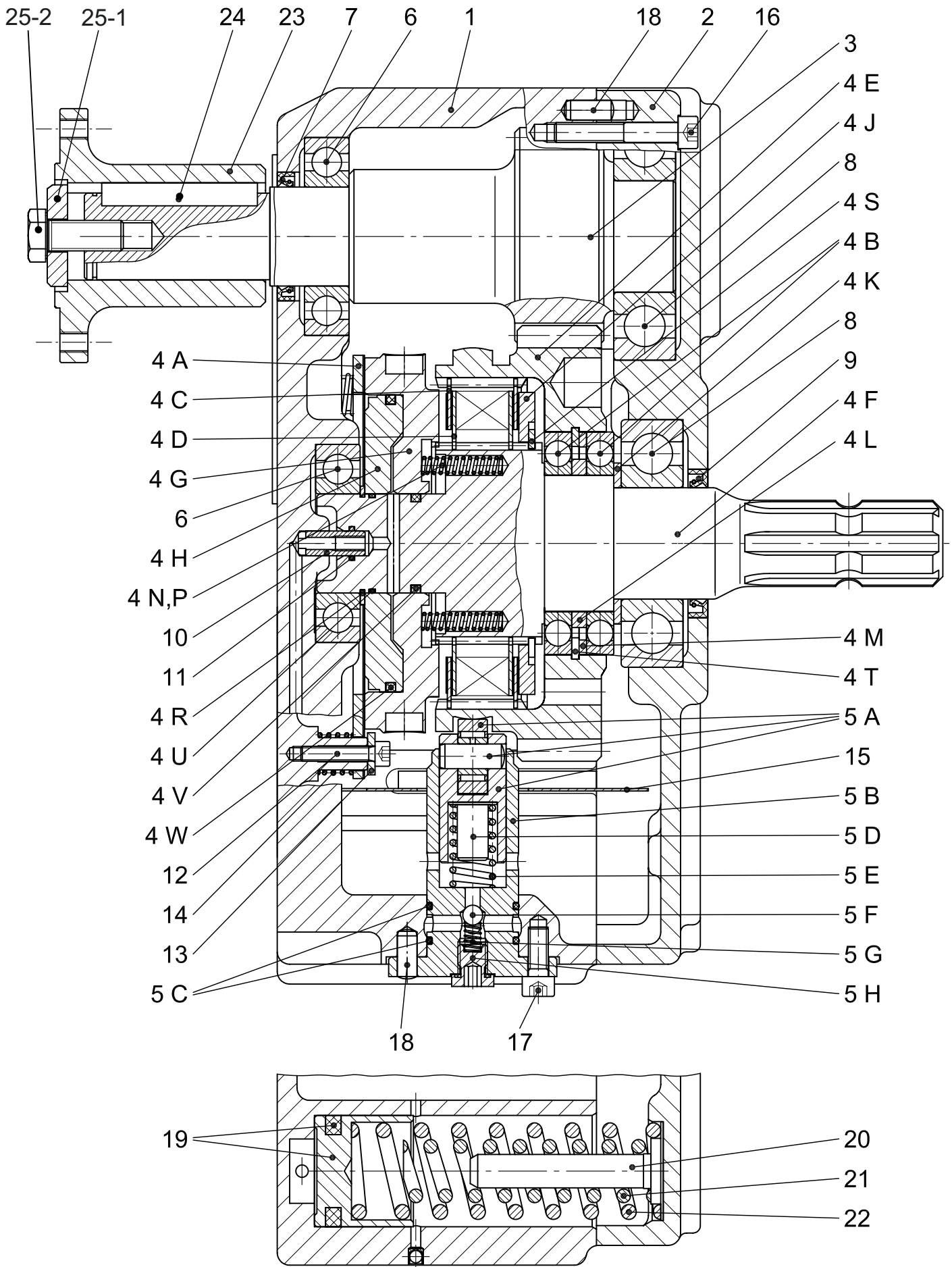

Ersatzteilliste: Frontzapfwellen-Getriebe					0620 - 20 - 1	
Spare parts list: Front PTO gear unit					1	
John Deere 6130R / 6140R - 6210R					Stand: 02.12 Update:	
Pos. No.	Menge Quant.	Teile-Nr. No. of part	Bezeichnung	Designation	Norm / Abmessung Standard / Dimension	
01	1	020-204200	Getriebegehäuse	gear housing		
02	1	020-015000	Getriebedeckel	cover		
03	1	020-028600	Ritzelwelle	pinion shaft		
04	1	200-8028	Hydraulik-Lamellenkupplung (bestehend aus Pos. 04 A-W)	Hydraulic multiple disc clutch (consisting of nos. 04 A-W)		
04 A	1	200-8101	Belagscheibe	disc		
04 B	2	200-2050	Kugellager	bearing	16011	
04 C	8	200-0289	Außenlamelle	outer disc		
04 D	7	200-0290	Innenlamelle	inner disc		
04 E	1	200-8029	Topf mit Zahnrad	housing with gear wheel		
04 F	1	200-8007	Keilwelle	shaft		
04 G	1	200-8025	Kolben	piston		
04 H	1	200-8010	Zylinder	cylinder		
04 J	1	200-8003	Scheibe	washer		
04 K	1	200-8005	Scheibe	washer		
04 L	1	200-8006	Scheibe	washer		
04 M	1	200-3620	Scheibe	washer		
04 N	6	200-0422	Druckfeder	spring	1,8x9,1x40,5	
04 P	6	200-0417	Druckfeder	spring	1,0x5,1x41,3	
04 R	1	100-0665	Sicherungsring	snap ring	DIN 471 - 40x1,75	
04 S	1	100-0680	Sicherungsring	snap ring	DIN 471 - 80x2,5	
04 T	1	100-0725	Sicherungsring	snap ring	DIN 472 - 90x3	
04 U	1	205-0670	O-Ring	gasket	35x2	
04 V	1	202-0602	Quadring	gasket	4219	
04 W	1	202-0604	Quadring	Gasket	4245	
05	1	611-6016	Pumpeneinheit (bestehend aus Pos. 05 A-H)	Pump unit (consisting of nos. 05 A-H)		
05 A	1	611-6017	Pumpenkolben mit Lager	piston with bearing		
05 B	1	010-150900	Pumpengehäuse	housing		
05 C	2	205-0668	O-Ring	gasket	32x2,5	
05 D	1	010-151100	Zapfen	pin		
05 E	1	200-0412	Druckfeder	spring	2,6x15,9x41	
05 F	1	200-2500	Stahlkugel	steel ball	Ø8	
05 G	1	200-0411	Druckfeder	spring	0,63x6,3x17	
05 H	1	060-066000	Ventilschraube	screw		
06	2	200-2003	Kugellager	bearing	6208-C3	
07	1	200-2703	Wellendichtring	shaft seal	40x52x7	
08	2	200-2009	Kugellager	bearing	6309-C3	
09	1	200-2704	Wellendichtring	shaft seal	45x60x7	
10	1	010-160500	Rohr	tube	l=27	
11	1	205-0651	O-Ring	gasket	10x2	
12	4	100-0904	Innensechskantschraube	hexagon socket screw	DIN 912-M6x30 - 8.8 - 10 Nm	
13	4	101-2950	Scheibe	washer	DIN 7349-6,4x17x3	
14	4	200-0416	Druckfeder	spring	1,6x15,4x28,7	
15	1	020-051700	Trennblech	separating sheet		
16	10	100-0959	Innensechskantschraube	hexagon socket screw	DIN 912-M8x50 - 8.8 - 25 Nm	
17	3	100-0953	Innensechskantschraube	hexagon socket screw	DIN 912-M8x20 - 8.8 - 25 Nm	
18	3	101-0201	Zylinderstift	cylindrical pin	DIN 6325-8x20-A	
19	1	611-6008	Steuerkolben mit Dichtung	piston-valve with gasket		
20	1	010-150700	Federführung	pin		
21	1	200-0409	Druckfeder	spring	5,5x20x100	
22	1	200-0410	Druckfeder	spring	6x33x140	
23	1	010-306400	Getriebeflansch	flange		
24	1	101-0858	Passfeder	adjusting spring	DIN 6885 - 10x8x63	
25-1	1	010-207200	Scheibe	washer	13x40x8	
25-2	1	100-5107	Sechskantschraube	hexagon bolt	DIN 933-M12x30-10.9 -130 Nm	

0620 - 20 - 1

2

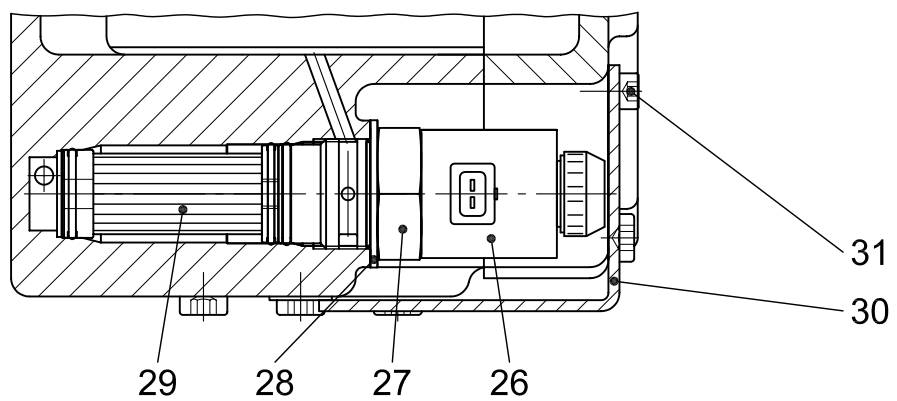
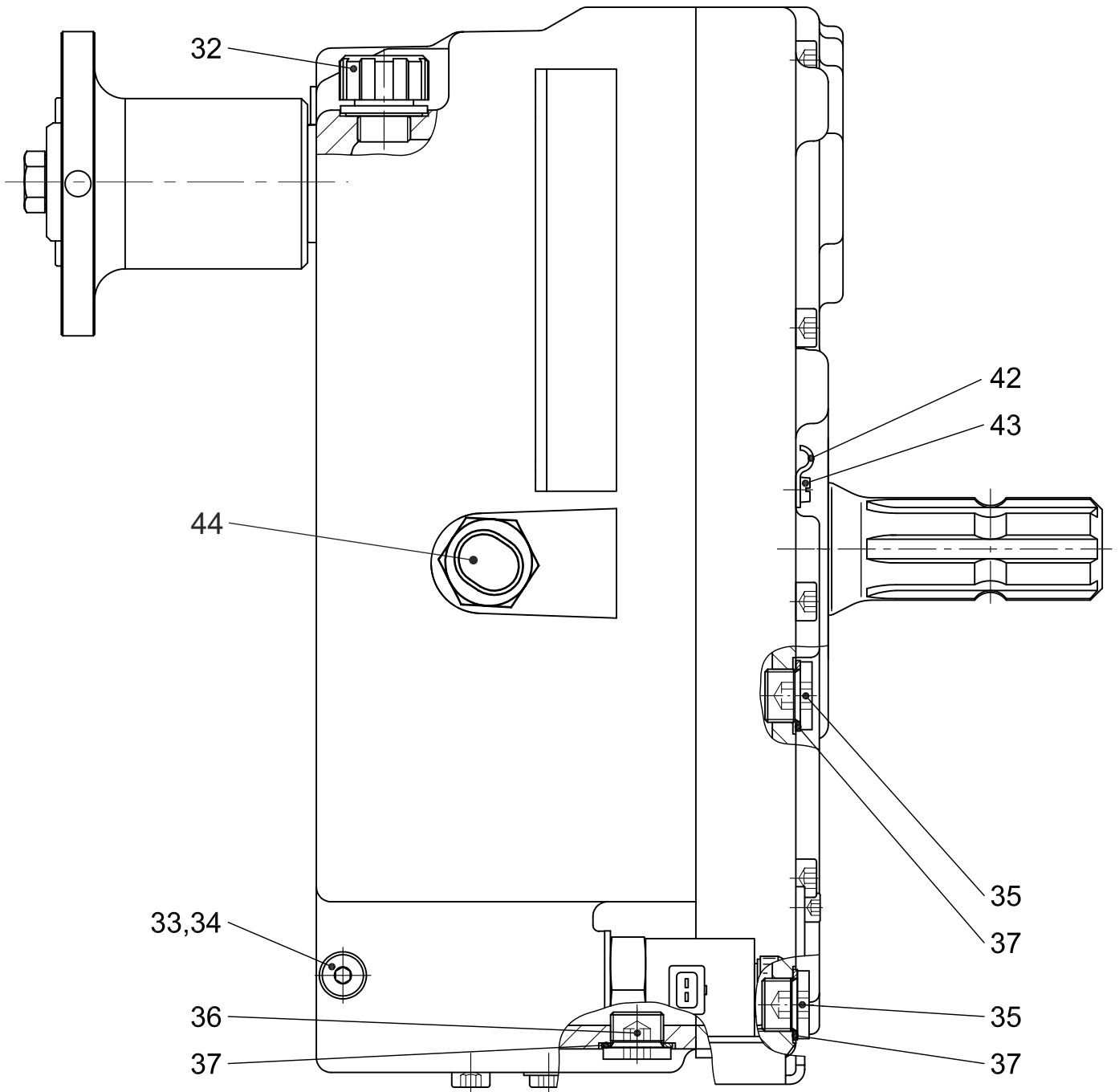

Ersatzteilliste:	Frontzapfwellen-Getriebe	0620 - 20 - 1 2
Spare parts list:	Front PTO gear unit	
John Deere 6130R / 6140R - 6210R		Stand: Update: 07.12

Pos. No.	Menge Quant.	Teile-Nr. No. of part	Bezeichnung	Designation	Norm / Abmessung Standard / Dimension
26	1	202-0171	Magnetspule	solenoid coil	
27	1	202-0170	Magnetventil	solenoid valve	
28	1	205-0520	Kupferring	sealing	DIN 7603 – 30x36x2
29	1	202-0190	ÖlfILTER	oil filter	
30	1	020-015700	Abdeckblech	cover sheet	
31	1	100-0900	Innensechskantschraube	hexagon socket screw	DIN 912-M6x10 - 8.8 - 10 Nm
32	1	200-3502	Entlüftungsventil	air-vent valve	M18x1,5
33	1	100-0750	Verschlusschraube	drain plug	DIN 908-M10x1,0-5.8
34	1	205-0505	Kupferring	sealing	DIN 7603 - 10x14x1
35	2	100-0754	Verschlusschraube	drain plug	DIN 908-M18x1,5-5.8
36	1	100-0755	Verschlusschraube mit Magnet	drain plug with solenoid	DIN 908-M18x1,5-5.8
37	3	205-0515	Kupferring	sealing	DIN 7603 - 18x24x1,5
42	1	211-5500	Kabelhalter	cable clip	Ø6
43	1	100-0001	Zylinderschraube	hexagon socket screw	DIN 84-M4x10 - 4.8
44	1	214-0211	Drehzahlsensor	speed sensor	
60	1	610-9004	Dichtsatz für Getriebe (bestehend aus Pos. 05 C, 7, 9, 11, 34, 37, 28)	seal kit gear unit (consisting of nos. 05 C, 7, 9, 11, 34, 37, 28)	
61	1	610-9009	Dichtsatz für Kupplung (bestehend aus Pos. 4U, 4V, 4W)	Seal kit coupling unit (consisting of Pos. 4U, 4V, 4W)	

Ersatzteilliste		FZW-Elektrik		0620 - 80 - 1	
Spare parts list		Front PTO electrical parts			
John Deere 6130R / 6140R - 6210R				Stand/ Update:	02.12
Pos. No.	Menge Quant.	Teile-Nr. No. of part	Bezeichnung	Designation	Norm / Abmessung Standard / Dimension
01	1	211-5248	FZW-Schalter	switch	
02	1	616-10170	Kabelstrang	loom of cables	
2.1	1	211-0641	Stiftgehäuse	pin housing	
2.2	1	211-0642	Klemmstück	clamp	
03	1	211-0500	Gummitülle	rubber bushing	

