

## HP型標準機種選定表 Standard type

項目	型式	HP3-50/50	HP3-90/90	HP3-150/150	HP-230/230
混合油最大流量 (m <sup>3</sup> /h) MAX OUTLET FLOW		100	180	300	460
モーター容量 (kW) MOTOR CAPACITY		3.7	3.7	5.5	7.5

●上記標準機種以外の製作も可能です。お問い合わせをお願いいたします。  
Product besides our Standard can be supplied in customer's need.



●給油船 Supply Tanker

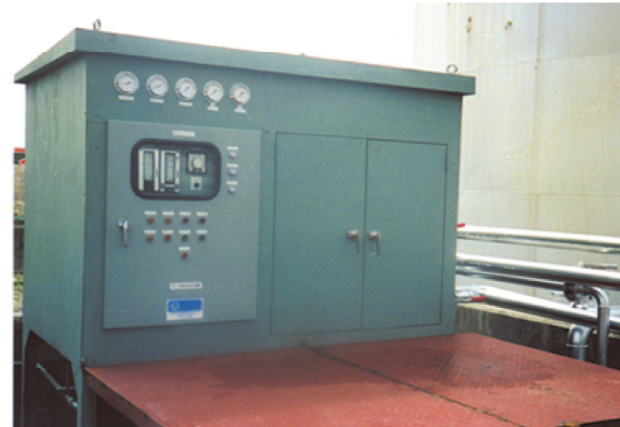

●給油新設備ブレンダー Blender of New Oil supply unit

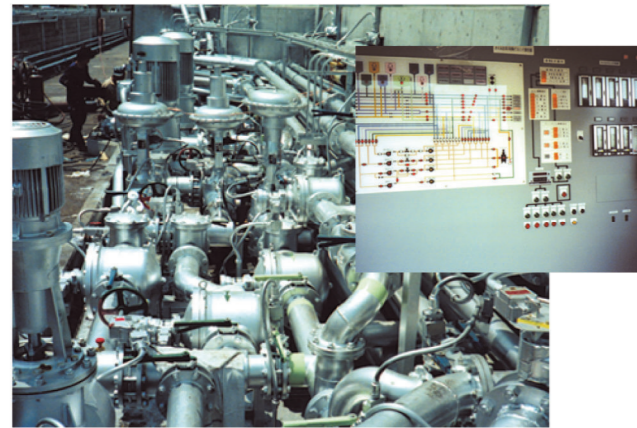

●陸上タンク基地設備ブレンダー  
Blender at Land oil tank Base



●陸上タンク基地設備ブレンダー制御器  
Blender Controller unit at Land oil tank Base

●製品改良のため予告なく仕様を変更する場合がございますので、必ずお問い合わせ下さい。  
Some types may be changed to improve their capacity.

 **株式会社コンヒラ**  
**CONHIRA CO., LTD.**

本社/愛媛県今治市北高下町2丁目2番23号  
〒794-0812 TEL (0898) 23-6660(代) FAX (0898) 23-6698  
神戸支社/神戸市中央区港島南町3丁目3番25  
〒650-0047 TEL (078) 599-7533 FAX (078) 599-7532  
Head Office; 2-2-23, KITAKOUGE-CHO, IMABARI EHIME, Japan  
(〒794-0812) Tel; +898-23-6660 Fax; +898-23-6698  
KOBE Office; 3-3-25, MINATOJIMAMINAMI-MACHI, CHUO-KU, KOBE  
(〒650-0047) Tel; +78-599-7533 Fax; +78-599-7532

# Blender

HE Type  
OF Type  
HP Type

  
NKKKQA  
ISO 9001  
製造本部/本社/神戸支社  
(営業本部、貿易チーム対象外)

  
MS  
JAB  
CM006

## CONHIRA BLENDER SERIES

**公害規制と省エネのためのブレンダーは時代の要請です、多くの実績と多様な方法によるブレンダーをご案内いたします。**

Blender is a type to meet the demands of the times for Environment Regulation, Less Energy. Here, is showing its many use results and various using of Blender.



 **株式会社コンヒラ**  
**CONHIRA CO., LTD.**

<Home-page> <http://www.conhira.com/>  
<E-mail> [info@conhira.com](mailto:info@conhira.com)

# はじめに Introduction

当社製造販売のブレンダーは時代のニーズにお答えするべく次の目的で製造いたしています。グリーン時代に合わせ公害対策、燃料費節約対策の目的で採用されています。重油、軽油、再生油、廃棄油、動植物製油、バイオ燃料など2液混合、3液混合等複合混合ができます。カタログ表示仕様の標準品以外に顧客の仕様打ち合わせによる特殊仕様のブレンダーの製作もいたします。

Our products are to be made in reply to the demands of the times. That they are made meeting in time of Green required for keeping Environment, saving fuel. Consisting of 2 kinds oil Blending or 3kinds of blending as a double blending can be prepared with using heavy fuel Oil, light fuel, recycled oil, plant oil, Animal oil, Vio. Fuel, etc., Besides of this spec. can be made in reply to the customer' need.

## HE型ブレンダー HE Type Blender

- 用途**
1. 粘度調整、硫黄分調整。
  2. 鉱油、動植物油、バイオ燃料などの混合。

- 目的**
1. 省エネ *Use for:* 1, adjust Viscosity, Sulfur content.
  2. 公害対策 *Purpose:* 1, Energy-Save, 2, For Environment.

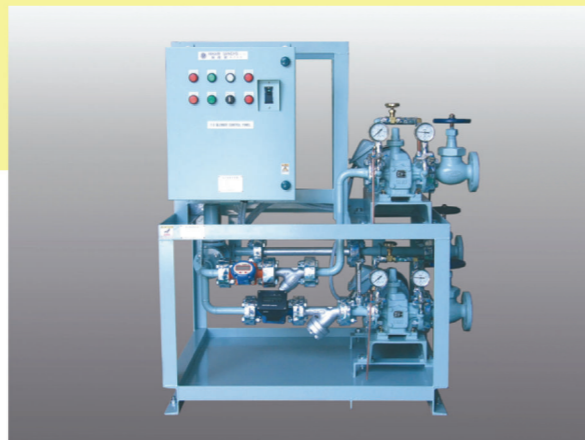
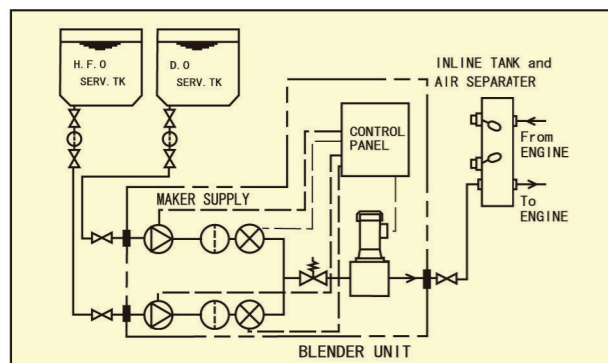

HE型標準機種選定表 Standard type

項目	型式	HE-0.45/0.45	HE-0.8/0.8	HE-1.5/1.5
混合油最大流量 MAX OUTLET FLOW (L/h)		940	1400	3000
モーター容量 MOTOR CAPACITY (kW)		0.4	0.4	0.75
重量 WEIGHT (kg)		330	330	340

●上記標準機種以外の製作も可能です。お問い合わせをお願いいたします。  
Product in reply to need besides standard.

## OF型ブレンダー OF Type Blender

用途・目的はHE型と同じです、  
特徴は**全自動仕様**です。

Its Use, Purpose are same as HE Type  
Particular is of Full Automatic.

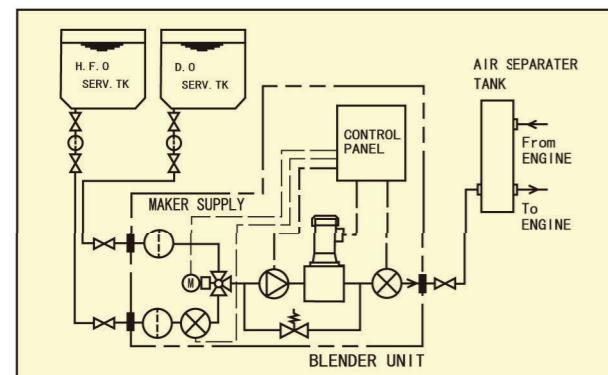

OF型標準機種選定表 Standard type

項目	型式	OF-800	OF-1000	OF-2000
混合油最大流量 MAX OUTLET FLOW (L/h)		800	1200	2200
モーター容量 MOTOR CAPACITY (kW)		0.4	0.75	1.5
重量 WEIGHT (kg)		170	170	170

●上記標準機種以外の製作も可能です。お問い合わせをお願いいたします。  
Product in reply to need besides standard.

# HP-型 PROCESS BLENDER

## 用途

### 給油船、ステーションバージ 陸上タンク基地又は工場ボイラー用

HP type Blender is used for Oil supply Vessel, Oil station Barge, Land Base oil supply As well as Boiler in Factories.

## 実施例 Experiences

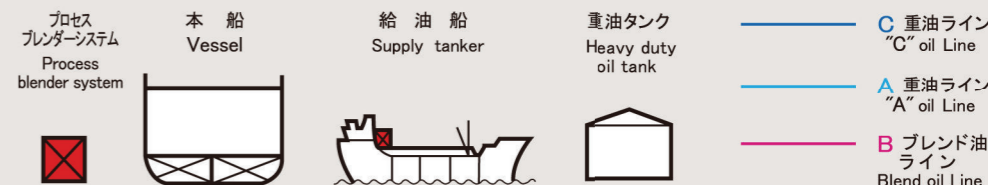

### 給油船又はステーションバージの実施例 Examples on supply tanker or oil supply barge

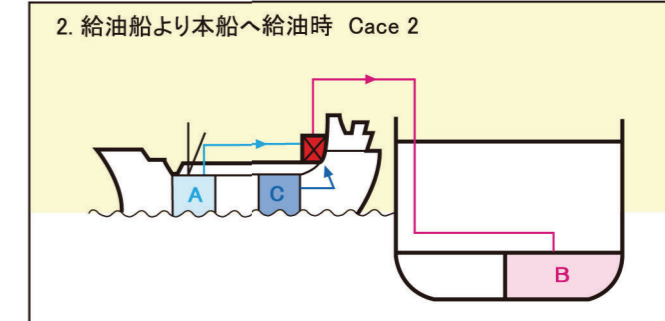
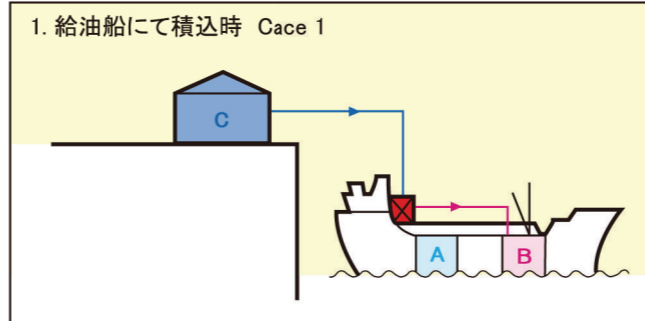

### 陸上タンク基地の実施例 Example for oil storage tank

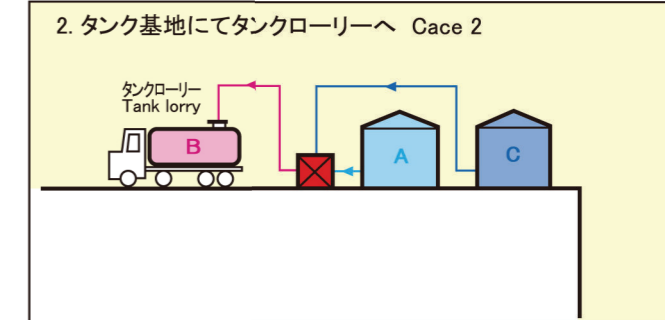
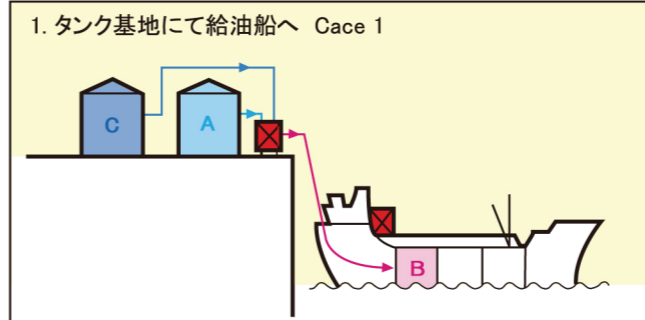

### 工場設備の実施例 Example for oil shore facilities

