

**PREPARAZIONE DEL CONTROTELAIO - ASSEMBLAGE DU CHASSIS - PREPARACIÓN DEL PREMARCO  
ZUSAMMENSETZEN DES SCHIEBETURKASTEN - PREPARATION OF FRAME**

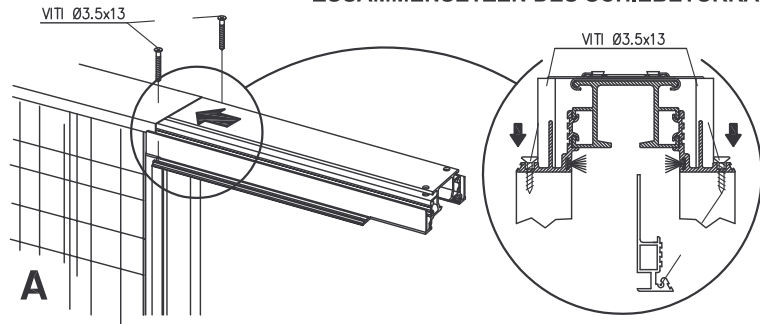

**A**  
I ANTA UNICA:  
INSERIRE IL TRAVERSO NELL'APPOSITA SEDE POSTA SULLA PARTE SUPERIORE DEL CASSONETTO. FISSARE CON LE VITI DA Ø 3.5x13.

F SIMPLE : INTRODUIRE LE RAIL DANS SON LOGEMENT EN PARTIE HAUTE DU CHASSIS. BLOQUER AVEC LES VIS DE Ø 3.5x13

E INTRODUCIR LA GUÍA EN SU ALOJAMIENTO SITUATO EN LA PARTE SUPERIOR DEL ARMAZÓN. FIJAR CON LOS TORNILLOS DE Ø 3.5x13

D DIE ALUMINIUMSCHIENE MIT DEN BEIDSEITIGEN ALU-VERBREITERUNGEN WIRD OBEN IN DIE FUHRUNGEN DES SCHIEBETURKASTEN EINGEFÄHREN. DAN WIRD DIE SCHIENE MIT ZWEI SCHRAUBEN (D=3.5mm, L=13 mm) OBEN FIXIERT.

GB SINGLE DOOR:  
INSERT THE CROSS RAIL INTO THE GUIDE IN TOP PART OF THE BOX FRAME UNTIL IT LOCKS. SECURE WITH THE Ø 3.5x13 PROVIDED SCREWS.

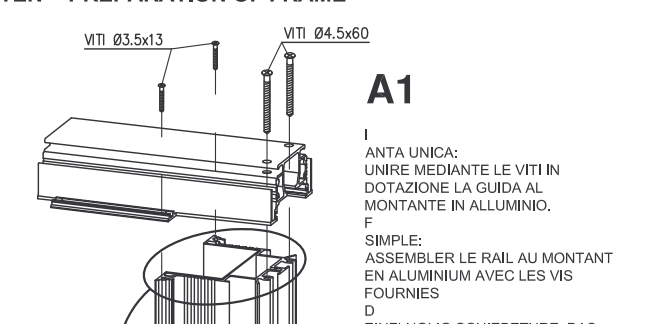

**A1**  
I ANTA UNICA:  
UNIRE MEDIANTE LE VITI IN DOTAZIONE LA GUIDA AL MONTANTE IN ALLUMINIO.

F SIMPLE: ASSEMBLER LE RAIL AU MONTANT EN ALUMINIUM AVEC LES VIS FOURNIES

D EINFÜGLIG SCHIEBETURE: DAS VERTIKALE ANSCHLAGPROFIL WIRD DURCH VIER SCHRAUBEN MIT DER ALU-SCHIENE VON OBEN FIXIERT.

E UNA HOJA:  
UNIR CON LOS TORNILLOS SUMINISTRADOS LA GUÍA AL MONTANTE DE ALUMINIO

GB SINGLE DOOR:  
SECURE TOP CROSS RAIL TO ALUMINIUM JAMB WITH PROVIDED SCREWS.

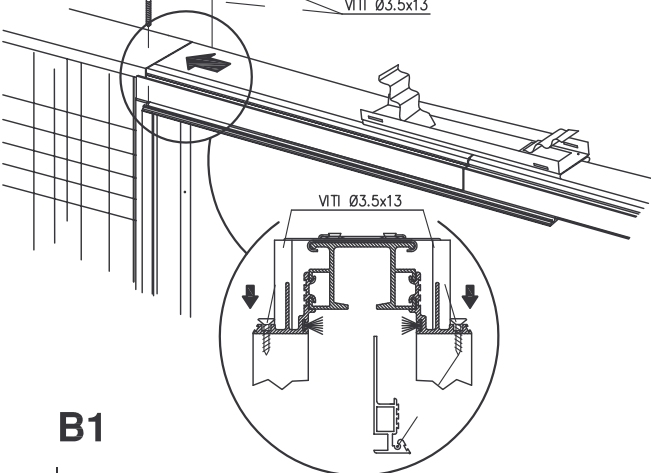

**B1**  
I ANTA DOPPIA:  
INSERIRE LA GUIDA NELL'APPOSITA SEDE POSTA SULLA PARTE SUPERIORE DEL CASSONETTO. FISSARE CON LE VITI DA Ø 3.5x13

F INTRODUIRE DOUBLE : LE RAIL DANS SON LOGEMENT EN PARTIE HAUTE DU CHASSIS. BLOQUER AVEC LES VIS DE Ø 3.5x13

E DOS HOJAS:  
INTRODUCIR LA GUÍA EN SU ALOJAMIENTO SITUADO EN LA PARTE SUPERIOR DEL ARMAZÓN. FIJAR CON LOS TORNILLOS DE Ø 3.5x12

D DOPPEL TÜR:  
DIE SCHIENE BEIDSEITIG IM DEN KASTEN SCHIEBEN. VERSCHRAUBEN MIT MITGELIEFERTEN SCHRAUBEN (Ø 3,5 x 13)

GB DOUBLE DOOR:  
INSERT THE RAIL INTO THE GUIDE IN TOP PART OF THE BOX FRAME UNTIL IT LOCKS. SECURE WITH THE Ø 3.5x13 PROVIDED SCREWS.

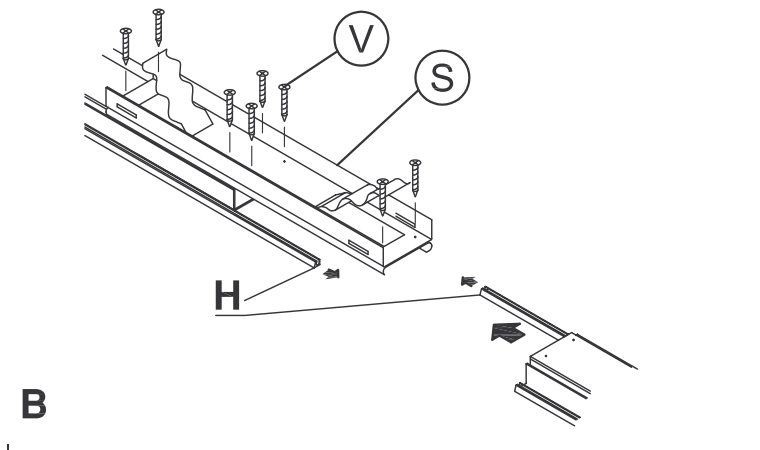

**B**  
I ANTA DOPPIA:  
POSIZIONARE E UNIRE LE DUE GUIDE DI SCORRIMENTO, PROFILI (H) COMPRESI, CON LA STAFFA (S), BLOCCARE CON LE VITI (V) IN DOTAZIONE.

F DOUBLE : POSITIONNER ET ASSEMBLER LES DEUX RAILS DE COULISSEMENT + PROFILS (H) FOURNIS, AVEC LA BRIDE DE JONCTION (S), BLOQUER AVEC LES VIS (V) FOURNIES.

E DOS HOJAS:  
COLOCAR Y UNIR LAS DOS GUÍAS, PERFILES (H) INCLUIDAOS, CON LA BRIDA (S), FIJAR CON LOS TORNILLOS (V) SUMINISTRADOS.

D DOPPELFLUGLIGE SCHIEBETURE:  
DIE BEIDEN ALU-SCHIENEN VON DER SCHIEBETURTASCHEN LINKS UND RECHTS, WERDEN AUF GLEICHEM NIVEAU MIT DEN METALLKUPPLUNGSSTÜCK ZUSAMMENGESCHOBEN VON OBEN MIT 8 SCHRAUBEN BEFESTIGT.

GB DOUBLE DOORS:  
ALIGN THE CROSS RAILS AND JOIN TOGETHER WITH DOUBLE DOOR JOINING BRACKET, SECURING WITH SCREWS PROVIDED.

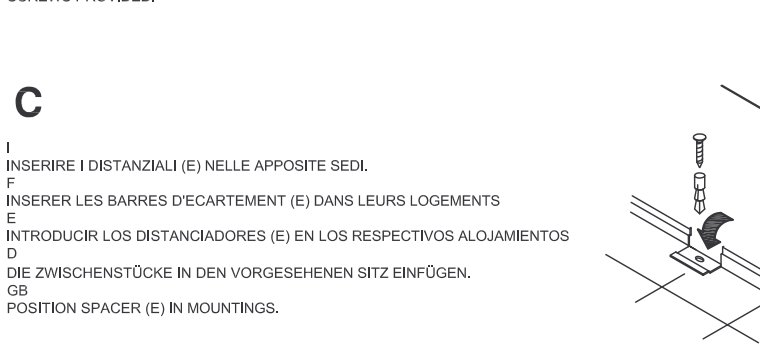

**C**  
I INSERIRE I DISTANZIALI (E) NELLE APPOSITE SEDI.

F INSERER LES BARRES D'ECARTEMENT (E) DANS LEURS LOGEMENTS

E INTRODUCIR LOS DISTANCIADORES (E) EN LOS RESPECTIVOS ALOJAMIENTOS

D DIE ZWISCHENSTÜCKE IN DEN VORGEGEHENEN SITZ EINFÜGEN.

GB POSITION SPACER (E) IN MOUNTINGS.

I REALIZZARE LA PARETE CON UN VANO DI DIMENSIONI TALI DA ALLOGGIARE IL CONTROTELAIO. CREARE, DOVE NON ESISTE, UN PIANO A LIVELLO DEL PAVIMENTO FINITO (UTILIZZARE RIFERIMENTO 100 Cm), APPOGGIARE IL CONTROTELAIO. APRIRE LE APPENDICI. CONTROLLARE ALLINEAMENTO, PERPENDICOLARITÀ E PIANO, PROCEDERE QUINDI AL FISSAGGIO DEL CONTROTELAIO. ATTENZIONE NON INSTALLARE IL CONTROTELAIO PIU' IN ALTO DEL LIVELLO PAVIMENTO FINITO. SISTEMARE LA RETE A MAGLIA FINE SU TUTTE LE GIUNTURE (COME INDICATO IN FIGURA). APPLICARE UN PRIMO STRATO DI MALTA NON MOLTO GRASSA E SENZA CALCE FINO A COPRIRE LA RETE (1 Cm CIRCA), ASPETTARE CHE ASCIUGHI. INTONACARE IL CASSONETTO E IL TAVOLATO ADIACENTE FINO AD OTTENERE IL PAREGGIO CON IL TELAIO. SUCCESSIVAMENTE DARE LA RASATA COME E' USO LOCALE. **E' SCOSIGLIATA L'APPLICAZIONE DI MALTA PREMISCELATA O INTONACO PRONTO DIRETTAMENTE SUL CONTROTELAIO. E' BUONA NORMA ARCHITRAVARE SEMPRE LE STRUTTURE**

F REALISER LA CLOISON EN LAISSANT L'EMPLACEMENT POUR Y LOGER LE CHASSIS. CALER LE CHASSIS EN TENANT COMPTE DU NIVEAU DU SOL FINI EN UTILISANT LE TRAIT DE NIVEAU A 100CM. POSER LE CHASSIS, OUVRIR LES PATTES DE FIXATION. CONTROLER L'ALIGNEMENT, L'APLOMB ET LE NIVEAU. FAIRE ATTENTION DE NE PAS INSTALLER LE CHASSIS PLUS HAUT QUE LE NIVEAU DU SOL FINI. DISPOSER LE TRELLIS A MAILLES FINES SUR TOUS LES POINTS DE JONCTION COMME INDIQUE SUR LE CROQUIS. APPLIQUER UNE PREMIERE COUCHE DE MORTIER MAIGRE SANS CHAUX (1 CM ENVIRON POUR RECOUVRIRE LE TRELLIS A MAILLES FINES). LAISSER SECHER, ENDUIRE LE CHASSIS ET LA CLOISON ADJACENTE JUSQU'AU NIVEAU DU PROFIL DE LA STRUCTURE DU CHASSIS. EFFECTUER LA FINITION D'USAGE. **L'APPLICATION DIRECTE DE MORTIER PREMELANGE OU D'ENDUIT PRET A L'EMPLOI SUR LE CHASSIS EST DECONSEILLEE. IL EST DE REGLE DE TOUJOURS CHEVAUCHER LES STRUCTURES**

E REALIZAR EN TABIQUE DEJANDO UN HUECO DE DIMENSION IDÓNEAS PARA ALOJAR EL PREMARCO. CREAR, SI NO EXISTE, UNA SUPERFICIE AL NIVEL DE LA SOLERÍA ( UTILIZANDO LA REFERENCIA 100 Cm.), APOYAR EL PREMARCO, ABRIR LOS APÉDICES, CONTROLAR LA ALINEACIÓN, PERPENDICULARIDAD Y NIVEL Y FIJAR EL PREMARCO. COLOCAR LA MAYA EN TODAS LAS JUNTAS Y EMPLASTECER. APLICAR UNA PRIMERA MANO DE ENFOSCADO HASTA CUBRIR LA MALLA ( 1 Cm. APROXIMADAMENTE), ESPERAR QUE SEQUE. ENFOSCAR EL ARMAZÓN EL TABIQUE HASTA EMPAREJARLOS, POSTERIORMENTE ENLUCIR DE FORMA HABITUAL. **SE DESACONSEJA LA APLICACIÓN DE MORTERO SECO O CEMENTO - COLA DIRECTAMENTE SOBRE EL PREMARCO. SE RECOMIENDA COLOCAR SIEMPRE DINTELES O VIGAS DE SOSTÉN DE LAS ESTRUCTURAS**

D DIE SCRIGNO-SCHIEBETUREN WIRD VOR DEM EINBRINGEN DES UNTERLAGSBODEN VERSETZT. STIRNSEITIG IST AUF DER BLECHABDECKUNG EIN 100 Cm. METERRISS EINGEKERBT. DIE SCRIGNO-SCHIEBETURTASCHEN MUSS AUF FERTIG BODEN GESETZT WERDEN. DIE SCHIEBETURTASCHEN IST SENKRECHT ZU MOTHEREN UND ERSTWENN ALLES KONTROLLIERT IST, KANN DER KASTEN DEFINISV FIXIERT WERDEN. KASTEN UND DAS SENKRECHTE ALUMINIUMPROFIL MÜSSEN PARALLEL STEHEN **VOM BEWURF MIT FERTIGMÖRTEL ODER FERTIGVERPUTZ DIREKT AUF DEN KASTEN WIRD ABGERATEN. ES EMPFIEHLT SICH, DIE STRUKTUREN STETS MIT STÜTZBALKEN ABZUSICHERN.**

GB CONSTRUCT A WALL ENSURING SUFFICIENT SPACE IS LEFT TO RECEIVE THE BOX FRAME (S) AND THE DOOR OPENING WIDTH. ENSURE THE FRAME IS INSTALLED AT FINISH FLOOR LEVEL, USING THE 100 Cm. MARKER ON THE FRAME AS A GUIDE. IF NECESSARY PLACE THE FRAME IN ITS INTENDED POSITION; PULL DOWN THE FOUR FIXING TABS AT FLOOR LEVEL, CHECK FOR PERFECT HORIZONTAL, VERTICAL AND PERPENDICULAR ALIGNMENT AND SECURE. NOTE: DO NOT INSTALL THE FRAME ABOVE THE FINISHED FLOOR LEVEL. APPLY THE FINE WIRE MESH AT THE JOINTS (AS SHOWN IN THE PICTURE). COVER THE MESH AND FRAME WITH PLASTER TO A DEPTH OF 10 mm; AND ALLOW TO DRY. WHEN DRY COMPLETE PLASTERING AND FINISH OF. ENSURE PLASTER IS DRY BEFORE INSTALLING DOOR. **DO NOT APPLY PRE-MIXED MORTAR OR PLASTER DIRECTLY TO THE FRAME. IT IS ALWAYS ADVISABLE TO SUPPORT COMPONENTS WITH PROPS.**

**ANTA SINGOLA - PORTE SIMPLE  
UNA HOJA - EINFÜGELITE TÜREN - SINGLE DOOR**

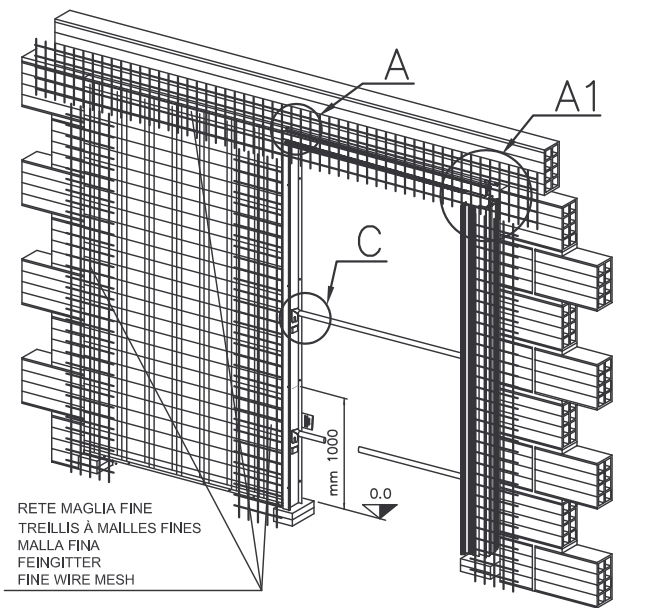

NOTA: IN FASE DI ASSEMBLAGGIO DEL CONTROTELAIO SINGOLO LA LUCE DI PASSAGGIO EFFETTIVA RISULTERA' RIDOTTA DI 10 mm.  
ATTENTION: PENDANT LE MONTAGE DU CHASSIS SIMPLE LE PASSAGE NOMINAL SERA REDUIT DE 10 mm  
NOTA: DURANTE EL ENSAMBLAGE DEL PREMARCO SENCILLO LA LUZ DE PASO EFECTIVA SE REDUCIRÁ DE 10 mm  
ACHTUNG: DIE EFFEKTIVER DURCHGANGS OEFNUNG DER EINZELKASTEN WIRD UM 10 MM REDUZIERT.  
PLEASE NOTE: THAT DURING THE ASSEMBLY OF THE SINGLE FRAME THE CLEAR OPENING SIZE WILL BE 10 MM. REDUCED.

**ANTA DOPPIA - PORTE DOUBLE  
DOUBLE DOOR - DOPPELTÜR - DOS HOJAS**

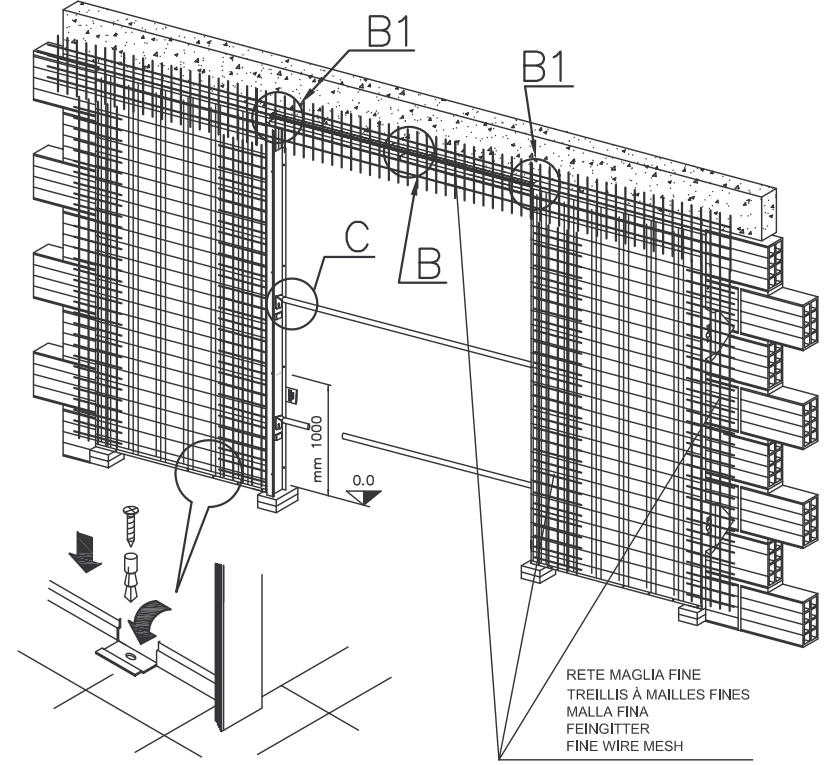

ALLINEAMENTO DEL CONTROTELAIO - ALIGNEMENT DU CHASSIS  
ALINEACIÓN DEL PREMARCO - VERSETZEN DER TASCHEN MIT FLUCHTKONTROLLE  
ALIGNMENT OF FRAME & JAMB

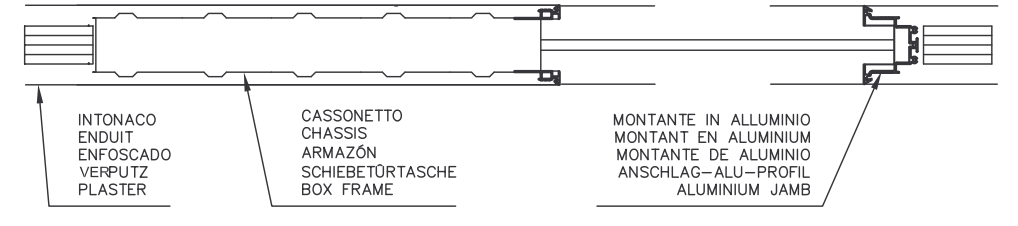

I dati pubblicati sono indicativi. SCRIGNO S.p.A. declina ogni responsabilità per le possibili inesattezze contenute, dovute ad errori di stampa, di trascrizione o per qualsiasi altro motivo e si riserva il diritto di apportare modifiche atte a migliorare i prodotti senza preavviso.

Ces informations sont remises a titre indicatif. SCRIGNO S.p.A. declina toute responsabilité en cas d'erreur d'impression, de traduction, ou pour tout autre motif. Elle se réserve le droit d'apporter toute modification pour le montage et l'amélioration du produit sans préavis. Toute reproduction même partielle de ce document est formellement interdite.

Los datos publicados son indicativos. La sociedad SCRIGNO S.p.A. declina toda responsabilidad por los posibles errores contenidos, debido a errores de imprenta, de transcripción o cualquier otro motivo y se reserva el derecho de mejorar los productos sin previo aviso. La reproducción total o parcial esta prohibida por la ley.

Bei den veröffentlichten Daten handelt es sich um Richtwerte. Die Scrigno S.p.A. lehnt jegliche Haftung für auf Druckfehler oder andere Ursachen zurückzuführende Ungenauigkeiten ab, und behält sich das Recht vor, jederzeit ohne Vorankündigung Verbesserungen am Produkt vorzunehmen. Der Nachdruck ist auch auszugweise gesetzlich untersagt

The information given in this document is for descriptive purposes only. SCRIGNO S.p.A. will not be held responsible for any inaccuracies caused by printing errors,transcription errors or for any other reason, and reserves the right to make modifications, without giving prior notice, for the improvement of its products. The reproduction,including the partial reproduction,of this document is severely prohibited within the terms of the Law.

**SCRIGNO® S.p.A.**  
Via Casale, 975-47828  
Sant'Ermene di Santarcangelo (RN) Italy  
Tel.+39 0541 757711 - Fax +39 0541 758744  
Internet: http://www.scrigno.net e-mail: scrigno@scrigno.it



**PREPARAZIONE DEL CONTROTELAIO - ASSEMBLAGE DU CHASSIS - PREPARACIÓN DEL PREMARCO  
ZUSAMMENSETZEN DES SCHIEBETURKASTEN - PREPARATION OF FRAME**

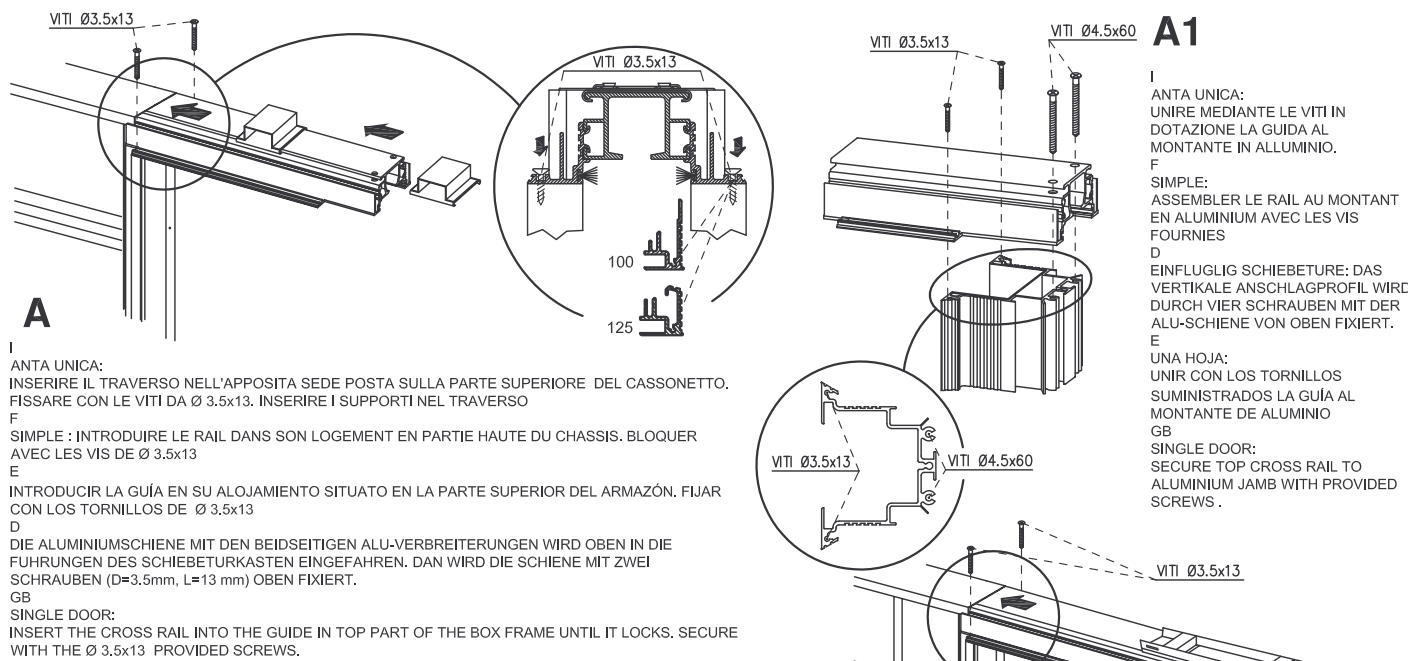

**A**  
I ANTA UNICA:  
INSERIRE IL TRAVERSO NELL'APPOSITA SEDE POSTA SULLA PARTE SUPERIORE DEL CASSONETTO. FISSARE CON LE VITI DA Ø 3.5x13. INSERIRE I SUPPORTI NEL TRAVERSO  
F SIMPLE : INTRODUIRE LE RAIL DANS SON LOGEMENT EN PARTIE HAUTE DU CHASSIS. BLOQUER AVEC LES VIS DE Ø 3.5x13  
E INTRODUCIR LA GUÍA EN SU ALOJAMIENTO SITUATO EN LA PARTE SUPERIOR DEL ARMAZÓN. FIJAR CON LOS TORNILLOS DE Ø 3.5x13  
D DIE ALUMINIUMSCHIENE MIT DEN BEIDSEITIGEN ALU-VERBREITERUNGEN WIRD OBEN IN DIE FUHRUNGEN DES SCHIEBETURKASTEN EINGEFÄHREN. DAN WIRD DIE SCHIENE MIT ZWEI SCHRAUBEN (D=3.5mm, L=13 mm) OBEN FIXIERT.  
GB SINGLE DOOR:  
INSERT THE CROSS RAIL INTO THE GUIDE IN TOP PART OF THE BOX FRAME UNTIL IT LOCKS. SECURE WITH THE Ø 3.5x13 PROVIDED SCREWS.

**B1**  
I ANTA DOPPIA:  
INSERIRE LA GUIDA NELL'APPOSITA SEDE POSTA SULLA PARTE SUPERIORE DEL CASSONETTO. FISSARE CON LE VITI DA Ø 3.5x13  
F INTRODUIRE DOUBLE : LE RAIL DANS SON LOGEMENT EN PARTIE HAUTE DU CHASSIS. BLOQUER AVEC LES VIS DE Ø 3.5x13  
E DOS HOJAS:  
INTRODUCIR LA GUÍA EN SU ALOJAMIENTO SITUADO EN LA PARTE SUPERIOR DEL ARMAZÓN. FIJAR CON LOS TORNILLOS DE Ø 3.5x13  
D DOPPEL TÜR:  
DIE SCHIENE BEIDSEITIG IM DEN KASTEN SCHIEBEN. VERSCHRAUBEN MIT MITGELIEFERTEN SCHRAUBEN (Ø 3,5 x 13)  
GB DOUBLE DOOR:  
INSERT THE RAIL INTO THE GUIDE IN TOP PART OF THE BOX FRAME UNTIL IT LOCKS. SECURE WITH THE Ø 3.5x13 PROVIDED SCREWS.

**B**  
I ANTA DOPPIA:  
POSIZIONARE E UNIRE LE DUE GUIDE DI SCORRIMENTO, PROFILI (H) COMPRESI, CON LA STAFFA (S), BLOCCARE CON LE VITI (V) IN DOTAZIONE.  
F DOUBLE :  
POSITIONNER ET ASSEMBLER LES DEUX RAILS DE COULISSEMENT + PROFILS (H) FOURNIS, AVEC LA BRIDE DE JONCTION (S), BLOQUER AVEC LES VIS (V) FOURNIES.  
E DOS HOJAS:  
COLOCAR Y UNIR LAS DOS GUÍAS, PERFILES (H) INCLUIDAOS, CON LA BRIDA (S), FIJAR CON LOS TORNILLOS (V) SUMINISTRADOS.  
D DOPPELFLÜGLIGE SCHIEBETURE:  
DIE BEIDEN ALU-SCHIENEN VON DER SCHIEBETURTASCHE LINKS UND RECHTS, WERDEN AUF GLEICHEM. NIVEAU MIT DEN METALLKUPPLUNGSSTÜCK ZUSAMMENGESCHOBEN VON OBEN MIT 8 SCHRAUBEN BEFESTIGT.  
GB DOUBLE DOORS:  
ALIGN THE CROSS RAILS AND JOIN TOGETHER WITH DOUBLE DOOR JOINING BRACKET, SECURING WITH SCREWS PROVIDED.

**C**  
I INSERIRE I DISTANZIALI (E) NELLE APPOSITE SEDI.  
F INSERER LES BARRES D'ECARTEMENT (E) DANS LEURS LOGEMENTS  
E INTRODUCIR LOS DISTANCIADORES (E) EN LOS RESPECTIVOS ALOJAMIENTOS  
D DIE ZWISCHENSTÜCKE IN DEN VORGEGEHEHENEN SITZ EINFÜGEN.  
GB POSITION SPACER (E) IN MOUNTINGS.

**A1**  
I ANTA UNICA:  
UNIRE MEDIANTE LE VITI IN DOTAZIONE LA GUIDA AL MONTANTE IN ALLUMINIO.  
F SIMPLE:  
ASSEMBLER LE RAIL AU MONTANT EN ALUMINIUM AVEC LES VIS FOURNIES  
D EINFÜGLIG SCHIEBETURE:  
DAS VERTIKALE ANSCHLAGPROFIL WIRD DURCH VIER SCHRAUBEN MIT DER ALU-SCHIENE VON OBEN FIXIERT.  
E UNA HOJA:  
UNIR CON LOS TORNILLOS SUMINISTRADOS LA GUÍA AL MONTANTE DE ALUMINIO  
GB SINGLE DOOR:  
SECURE TOP CROSS RAIL TO ALUMINIUM JAMB WITH PROVIDED SCREWS.

**ANTA SINGOLA - PORTE SIMPLE  
UNA HOJA - EINFÜGELITE TÜREN - SINGLE DOOR**

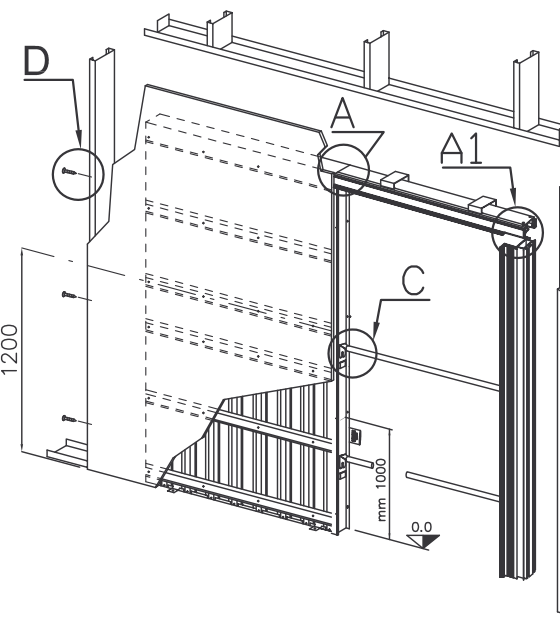

**ANTA DOPPIA - PORTE DOUBLE  
DOUBLE DOOR - DOPPELTÜR - DOS HOJAS**

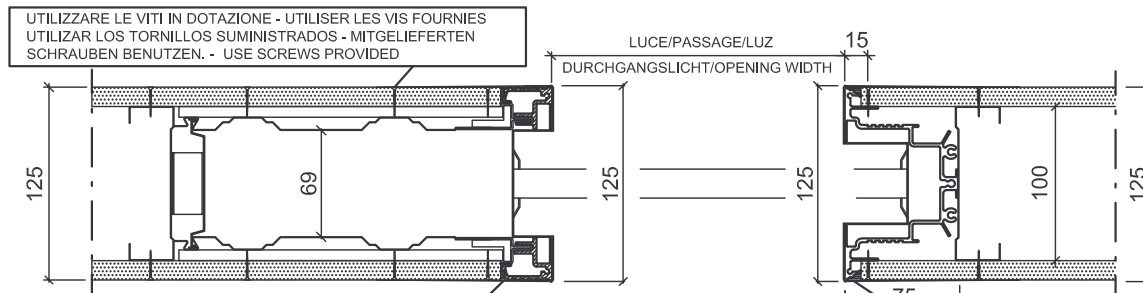
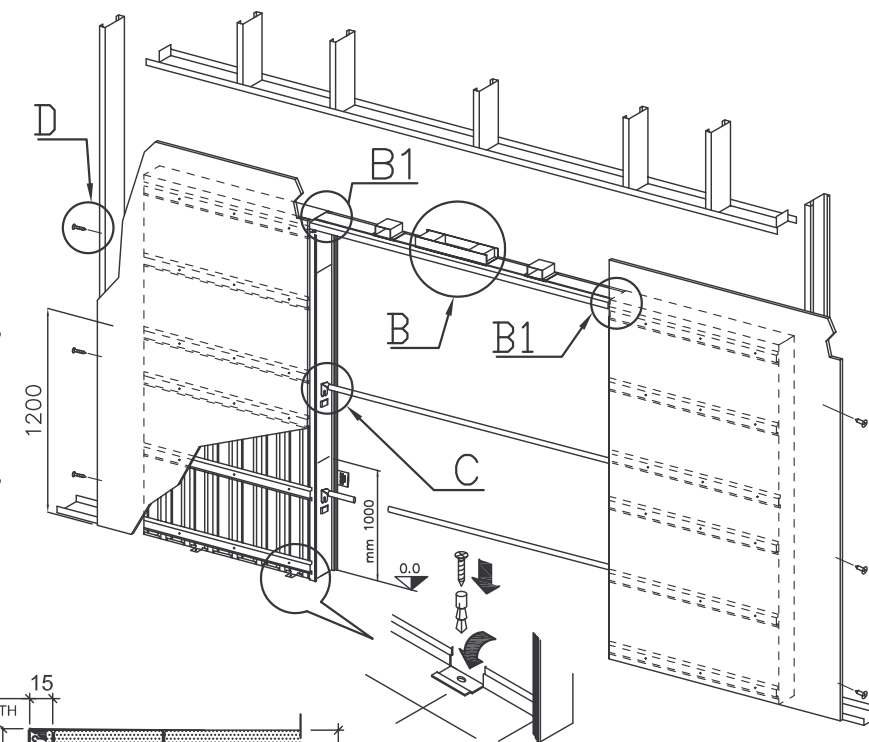

UTILIZZARE LE VITI IN DOTAZIONE - UTILISER LES VIS FOURNIES  
UTILIZAR LOS TORNILLOS SUMINISTRADOS - MITGELIEFERTEN SCHRAUBEN BENUTZEN. - USE SCREWS PROVIDED

APPLICARE LA RETE A MAGLIA FINE PER GIUNTI E STUCCARE. RACCORDARE I PROFILI CHE DELIMITANO LA LUCE DI PASSAGGIO ALLA PARETE MEDIANTE RASATURA.  
APPLIQUER LE TREILLIS A MAILLES FINES SUR TOUS LES POINTS DE JONCTION ET ENDUIRE. RACCORDER ENTRE LE PROFILE ET LA PAROI AVEC DU MORTIER. APLICAR LA CINTA PARA JUNTAS Y EMPLASTECER. ENRASAR LOS PERFILES QUE DELIMITAN LA LUZ DE PASO CON LA PARED ACABADA  
DAS FEINE MASCHENGITTER MIT HILFE VON PUTZ ANBRINGEN IM BEREICH DER PROFILN. DIE VERBINDUNG ZWISCHENPROFILE UND WAND MIT PUTZ SAUBER VERARBEITEN. APPLY THE FINE WIRE MESH NEAR THE PROFILS. JOIN THE GAP BETWEEN PROFILS AND WALLS WITH CEMENT.

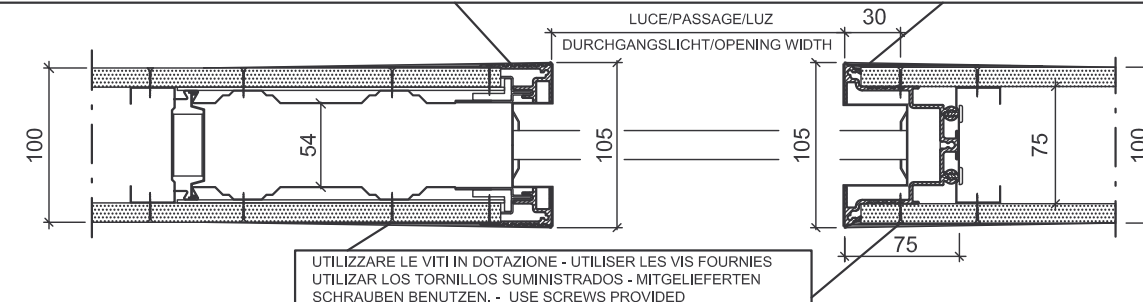

UTILIZZARE LE VITI IN DOTAZIONE - UTILISER LES VIS FOURNIES  
UTILIZAR LOS TORNILLOS SUMINISTRADOS - MITGELIEFERTEN SCHRAUBEN BENUTZEN. - USE SCREWS PROVIDED

NOTA: IN FASE DI ASSEMBLAGGIO DEL CONTROTELAIO SINGOLO LA LUCE DI PASSAGGIO EFFETTIVA RISULTERÀ RIDOTTA DI 10 mm.  
ATTENTION: PENDANT LE MONTAGE DU CHASSIS SIMPLE LE PASSAGE NOMINAL SERA REDUIT DE 10 mm  
NOTA: DURANTE EL ENSAMBLAGE DEL PREMARCO SENCILLO LA LUZ DE PASO EFECTIVA SE REDUCIRÁ DE 10 mm  
ACHTUNG: DIE EFFEKTIVER DURCHGANGS OEFNUNG DER EINZELKASTEN WIRD UM 10 mm REDUZIERT.  
PLEASE NOTE: THAT DURING THE ASSEMBLY OF THE SINGLE FRAME THE CLEAR OPENING SIZE WILL BE 10 MM. REDUCED.

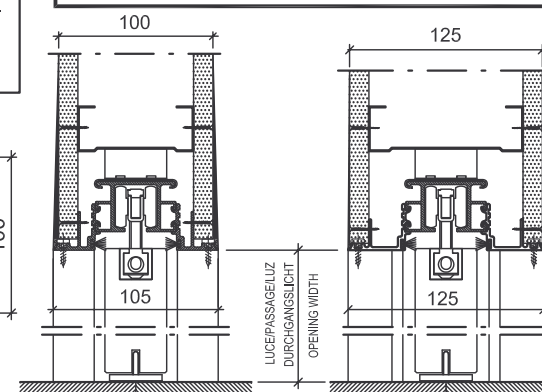

MCS02-R9

**ALLINEAMENTO DEL CONTROTELAIO - ALIGNEMENT DU CHASSIS  
ALINEACIÓN DEL PREMARCO - VERSETZEN DER TASCHE MIT FLUCHTKONTROLLE  
ALIGNMENT OF FRAME & JAMB**

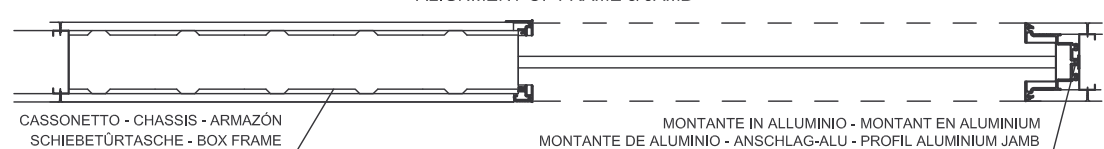

I dati pubblicati sono indicativi. SCRIGNO S.p.A. declina ogni responsabilità per le possibili inesattezze contenute, dovute ad errori di stampa, di trascrizione o per qualsiasi altro motivo e si riserva il diritto di apportare modifiche atte a migliorare i prodotti senza preavviso.

Ces informations sont remises a titre indicatif. SCRIGNO S.p.A. declina toute responsabilité en cas d'erreur d'impression, de traduction, ou pour tout autre motif. Elle se réserve le droit d'apporter toute modification pour le montage et l'amélioration du produit sans préavis. Toute reproduction même partielle de ce document est formellement interdite.

Los datos publicados son indicativos. La sociedad SCRIGNO S.p.A. declina toda responsabilidad por los posibles errores contenidos, debido a errores de imprenta, de transcripción o cualquier otro motivo y se reserva el derecho de mejorar los productos sin previo aviso. La reproducción total o parcial esta prohibida por la ley.

Bei den veröffentlichten Daten handelt es sich um Richtwerte. Die Scrigno S.p.A. lehnt jegliche Haftung für auf Druckfehler oder andere Ursachen zurückzuführende Ungenauigkeiten ab, und behält sich das Recht vor, jederzeit ohne Vorankündigung Verbesserungen am Produkt vorzunehmen. Der Nachdruck ist auch auszugweise gesetzlich untersagt

The information given in this document is for descriptive purposes only. SCRIGNO S.p.A. will not be held responsible for any inaccuracies caused by printing errors, transcription errors or for any other reason, and reserves the right to make modifications, without giving prior notice, for the improvement of its products. The reproduction, including the partial reproduction, of this document is severely prohibited within the terms of the Law.